

PUMA®

BRASIL



ÍNDICE

3 Pistolas	16 Rebitadores	17 Calafetadores
5 Chaves de Impacto	16 Serras	17 Canetas Marcadoras
8 Parafusadeiras	16 Limadeiras	17 Misturador de Tinta
10 Furadeiras	16 Rosqueadeira	18 Tesouras
11 Retíficas	16 Solapadeira	18 Puxador Martelinho de Ouro
12 Esmerilhadeiras	16 Martelo	18 Faca Vibratória
13 Lixadeiras	17 Desincrustadores	18 Desponteadeiras
14 Chaves Catraca	17 Engraxadeira	18 Tanques de Pintura
15 Grampeadores	17 Marteletos	19 Filtros
15 Pinadores	17 Politriz	20 Acessórios
15 Pregadores	17 Desbaste	

TABELAS DE CONVERSÃO

PRESSÃO

BAR	KPa	Kgf/cm ²	MPa	PSI
1	100	1,02	0,1	14,5
0,981	98,1	1	0,098	14,223
10	1000	10,197	1	145,036

VAZÃO

l/min	m ³ /h	PCM
1	0,06	0,03532
16,667	1	0,5887
28,3153	1,699	1

COMPRIMENTO

1 m	39,271 Pol.	3,281 Pés
1Pé	12 Pol.	0,305 m
1Pol.	25,4 mm	-

POTÊNCIA

1 Kw	1,34 HP
1 HP	0,746 Kw

PESO

1 lb	0,454 kg
1 kg	2,205 lbs

TORQUE

1 ft.lb	1,356 Nm	0,138 kgfm
1Nm	7,246 ft.lb	0,102 kgfm
1Kgfm	9,81Nm	1Nm

CHAVES DE IMPACTO

Twin Hammer



Fornecer torque balanceado, maior potência por impacto. O mais sensível pela regulagem de ar comprimido do que qualquer outro sistema. Fácil de reparar e manutenção preventiva de fácil manuseio. Utiliza Graxa a base de sabão de lítio.

Um dos sistemas de martelo mais resistentes, oferece rápido "enchimento" de torque por causa da ação dupla dos martelos gêmeos. Recomendados para ação pesada e extra pesada.

Jumbo System



Alto torque instantâneo, atinge-se rapidamente tanto no ataque quanto na saída. Manutenção fácil e rápida, utiliza como agente lubrificante a graxa a base de sabão de lítio. Indicado para linhas de produção e reparos em equipamentos pesados.

Pin Clutch



Fornecer aperto e desaperto com forte motor a ar, rápido, bem equilibrado mecanismo de baixo impacto e vibração. Reação de torque insignificante, assegura baixa fadiga do operador. Ferramentas pneumáticas equipadas com Pin Clutch tem uma faixa de torque ampla para atender muitas aplicações industriais. Recomendado para profissionais. Utiliza óleo mineral viscosidade de 20W40 para sua lubrificação.

Two Hammer



Sistema de impacto de dois martelos, oferece equilibrada de fixação e soltura de porcas e parafusos, alto desempenho com a reação de torque mínimo. Assegura vida mais longa as embreagens impacto do que o sistema de cão único.

Também lubrificada por graxa a base de sabão de lítio, principalmente aplicada em sistemas de montagem em geral.

Rocking Dog



Chave de impacto com martelo de ação única capaz de entregar um relação de torque excelente. Na lubrificação do sistema, utiliza graxa a base de sabão de lítio, de fácil manutenção. Gatilho positiva para a variação de velocidade. Recomendado para serviços em oficinas e centros automotivos de reparação.

Pin Less



Um mecanismo de impacto de estrutura composta de barra de martelo e martelo de cão. Golpes instantâneos, atingem rapidamente o torque máximo, ideal para o trabalho ultra pesado, transmite o menor nível de vibração para o operador, é considerado o mais resistente dentre os sistemas de martelo. Vasta aplicação na indústria.

PARAFUSADEIRAS

SHUTT-OFF

Além de reduzir o consumo de ar, torna-se confortável quando usada por longas jornadas, pois só é acionada quando premeida contra parafuso/porca. O torque pode ser facilmente ajustado. Equipamento de perfil industrial.

EMBREAGEM

Pode ser aplicado em diversos materiais e em diversas aplicações industriais e profissionais. Sua embreagem garante baixa fricção e baixo nível de vibração, tanto ao operador quanto ao objeto de trabalho.

DOUBLE HAMMER

Em parafusadeiras, o sistema de martelo garante aperto rápido e pode ser aplicado em diversos tipos de materiais.

* As imagens contidas neste catálogo são meramente ilustrativas.

PISTOLAS

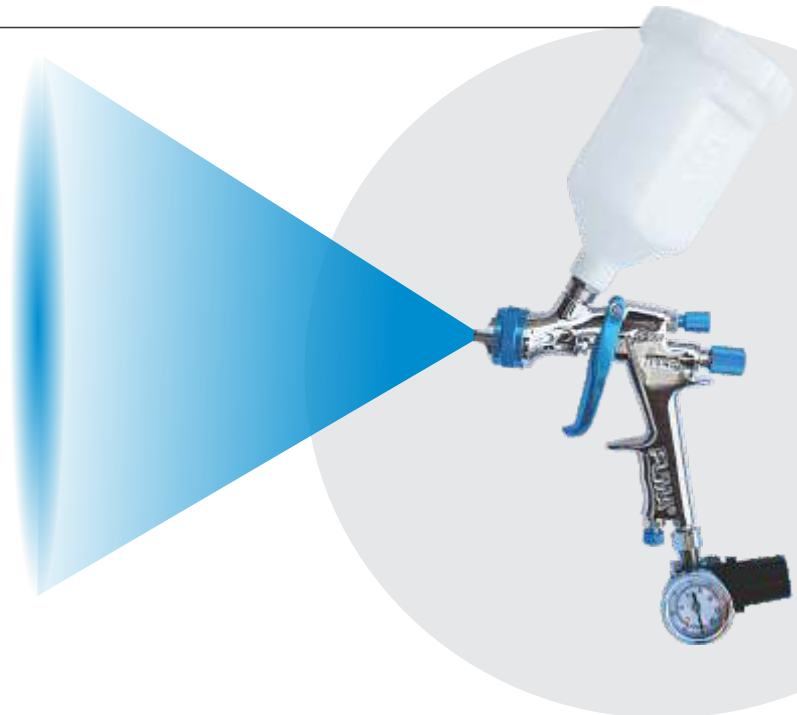
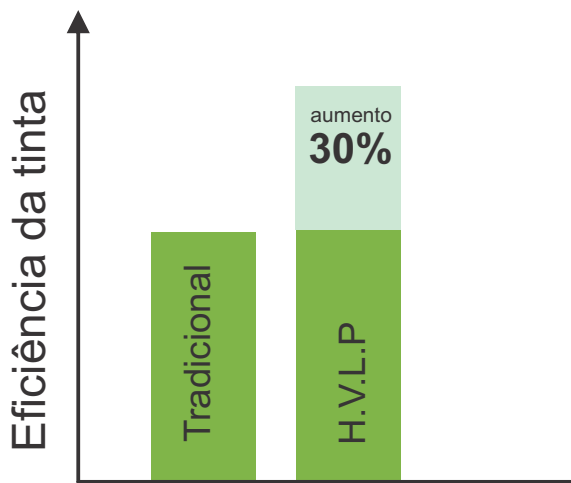

AS-007G

Bicos opcionais:
1,2 mm
1,4 mm
1,8 mm
2,0 mm



AS-007P

Bicos opcionais:
1,2 mm
1,4 mm
1,8 mm



INOX
(BICO E AGULHA)
PARA PINTURA
AUTOMOTIVA
BASE D'ÁGUA

AS-162AA

Bicos opcionais:
1,2 mm
1,5 mm
1,8 mm
2,0 mm



AS-400

Bicos opcionais:
1,3 mm
1,4 mm
1,7 mm
2,0 mm



INOX
(BICO E AGULHA)

AS-887P

Bicos opcionais:
1,3 mm
1,4 mm
1,7 mm
2,0 mm



AS-1001G

Bicos opcionais:
0,8 mm
1,0 mm
1,2 mm



AS-1006G

Bicos opcionais:
1,4 mm
1,7 mm
1,9 mm



INOX
(BICO E AGULHA)

AS-1008P

Bicos opcionais:
1,4 mm 1,9 mm
1,7 mm 2,0 mm



INOX
(BICO E AGULHA)
PARA PINTURA
AUTOMOTIVA
BASE D'ÁGUA

CÓDIGO	MODELO	SISTEMA	CAPACIDADE	BICO	ENTRADA DE AR	CONS. DE AR INST.	PRESSÃO DE TRAB.
AS-007G	Gravidade	HVLP	600 ml	1,4 mm	1/4" (M)	0,23 pcs ou 6,60 l/seg	15 a 35 psi
AS-007P	Gravidade	HVLP	600 ml	1,4 mm	1/4" (M)	0,23 pcs ou 6,60 l/seg	15 a 35 psi
AS-162 AA	Gravidade	Baixa Produção	600 ml	1,5 mm	1/4" (M)	0,20 pcs ou 5,66 l/seg	42,66 psi
AS-400	Gravidade	HVLP	600 ml	1,3 mm	1/4" (M)	0,25 pcs ou 7,80 l/seg	28,45 a 42,66 psi
AS-887P	Gravidade	HVLP	600 ml	1,4 mm	1/4" (M)	0,29 pcs ou 8,25 l/seg	28,45 a 42,66 psi
AS-1001G	Gravidade	Para Retoque	130 ml	0,8 mm	1/4" (M)	0,08 pcs ou 2,36 l/seg	14 a 35 psi
AS-1006G	Gravidade	HVLP	600 ml	1,4 mm	1/4" (M)	0,25 pcs ou 7,80 l/seg	15 a 28 psi
AS-1008P	Gravidade	HVLP	600 ml	1,4 mm	1/4" (M)	0,23 pcs ou 6,60 l/seg	15 a 21 psi

PISTOLAS

AS-017CG

Bicos opcionais:
1,4 mm
1,8 mm
2,0 mm



INOX
(BICO E AGULHA)
PARA PINTURA
AUTOMOTIVA
BASE D'ÁGUA

AS-162AB

Bicos opcionais:
1,2 mm
1,5 mm
1,8 mm
2,0 mm



AS-1040/15

Bicos opcionais:
1,7 mm/ 2,0 mm
2,5 mm



AS-1040G

Bicos opcionais:
1,6 mm
1,8 mm
2,0 mm



AS-017PG

Bicos opcionais:
1,1 mm / 1,4 mm



INOX
(BICO E AGULHA)
PARA PINTURA
AUTOMOTIVA
BASE D'ÁGUA

SP-1005G

Bicos opcionais:
1,3 mm / 1,5 mm / 1,9 mm



INOX
(BICO E AGULHA)

SP-1007G

Bicos opcionais:
1,0 mm / 1,3 mm / 1,5 mm / 1,9 mm



INOX
(BICO E AGULHA)

162-S

Bicos opcionais: 1,2 mm



AB-1003A

AB-1005



ACESSÓRIOS

BICO DE LIMPEZA

AA-3012



AA-3020K



AA-3030



KIT LIMPEZA

RS-1012



Para conhecer a linha completa e informações técnicas, ver página 23

CÓDIGO	MODELO	SISTEMA	CAPACIDADE	BICO	ENTRADA DE AR	CONS. DE AR INST.	PRESSÃO DE TRAB.
AS-017CG	Sucção	HVLP	1.000 ml	1,4 mm	1/4" (M)	0,23 pcs ou 6,60 l/seg	14 a 50 psi
AS-162AB	Sucção	Baixa Produção	1.000 ml	1,5 mm	1/4" (M)	0,20 pcs ou 5,66 l/seg	57 psi
AS-1040/15	Sucção	Alta Produção	1.000 ml	1,7 mm	1/4" (M)	0,30 pcs ou 6,60 l/seg	56,9 psi
AS-1040G	Sucção	Alta Produção	1.000 ml	1,6 mm	1/4" (M)	0,30 pcs ou 6,60 l/seg	35 a 70 psi
AS-017PG	Pressão	HVLP	-	1,4 mm	1/4" (M)	0,23 pcs ou 6,60 l/seg	18 a 22 psi
SP-1005G	Pressão	HVLP	-	1,3 mm	1/4" (M)	0,33 pcs ou 9,43 l/seg	30 a 50 psi
SP-1007G	Pressão	HVLP	-	1,3 mm	1/4" (M)	0,23 pcs ou 3,77 l/seg	30 a 50 psi
162-S	Pressão	Baixa Pressão	-	1,2 mm	1/4" (M)	0,20 pcs ou 5,66 l/seg	35 psi
AB-1003A	Gravidade	P/Micro Pintura	7 ml	0,3 mm	1/6" (M)	0,02 pcs ou 0,47 l/seg	7 a 30 psi
AB-1005	Gravidade	Para Micro Pintura	7 ml ou 9 ml	0,2 mm	1/6" (M)	0,02 pcs ou 0,47 l/seg	7 a 30 psi

CHAVES DE IMPACTO

AT-5039



AT-5130



AT-2810A



AT-2810/16



AT-5341



AT-5165



AT-3882-6

1"
Longa



AT-4300

1"
Longa



AT-5185-6

1"
Longa



AT-5500

1"
Longa



AT-6035A

ANGULAR
1"



AT-5089-8

1 - 1/2"
Longa



CÓDIGO	ENCAIXE	ENTRADA DE AR	ROSCA	VELOCIDADE	TORQUE DE TRAB.	PESO	CONS. DE AR INST.	PRESSÃO DE TRAB.
AT-5039	3/8"	1/4"(F)	até 3/8"	9.000 rpm	11,7 kgfm	1,24 kg	0,42 pcs ou 11,80 l/seg	90 psi
AT-5130	3/8"	1/4"(F)	até 3/8"	9.500 rpm	17,2 kgfm	1,05 kg	0,33 pcs ou 9,43 l/seg	90 psi
AT-2810A	1/2"	1/4" (F)	até 5/8"	7.500 rpm	59 kgfm	2,7 kg	0,54 pcs ou 15,33 l/seg	90 psi
AT-2810/16	1/2"	1/4" (F)	até 5/8"	7.500 rpm	66 kgfm	2,7 kg	0,54 pcs ou 15,33 l/seg	90 psi
AT-5341	1/2"	1/4"(F)	até 1/2"	8.500 rpm	13,8 kgfm	1,28 kg	0,42 pcs ou 11,80 l/seg	90 psi
AT-5165	3/4"	3/8" (F)	até 1 1/4"	5.500 rpm	152 kgfm	5,0 kg	1,00 pcs ou 28,30 l/seg	90 psi
AT-3882-6	1"	1/2" (F)	até 1 1/4"	5.000 rpm	258 kgfm	9,6 kg	0,63 pcs ou 17,70 l/seg	90 psi
AT-4300	1"	1/2" (F)	até 1 1/4"	4.000 rpm	210 kgfm	13,5 kg	0,92 pcs ou 25,95 l/seg	90 psi
AT-5185-6	1"	1/2" (F)	até 1 1/4"	4.000 rpm	276 kgfm	11,5 kg	1,00 pcs ou 28,30 l/seg	90 psi
AT-5500	1"	1/2" (F)	até 1 3/4"	3.300 rpm	303 kgfm	19 kg	0,92 pcs ou 25,95 l/seg	90 psi
AT-6035A	1"	1/2" (F)	até 1 1/4"	4.000 rpm	162 kgfm	20,3 kg	0,92 pcs ou 25,95 l/seg	90 psi
AT-5089-8	1 1/2"	1/2" (F)	até 2"	3.300 rpm	337 kgfm	19 kg	0,92 pcs ou 25,95 l/seg	90 psi

Obs.: Todas as CHAVES DE IMPACTO, CHAVES CATRACA e PARAFUSADEIRAS são de movimento REVERSÍVEL.

CHAVES DE IMPACTO

AT-5135T

Mini
3/8"



AT-2830TK

Ultra leve
1/2"
Com Extensor



AT-2810AK

Medidas Soquetes:
9, 10, 11, 13,
14, 17, 19,
21, 24 mm



AT-6607TK

3/4"
TWIN HAMMER



AT-6608TK

3/4" Acompanha punho.



AT-5102-6TK

1"
Longa

PIN LESS



AT-4300TK

1"
Longa

PIN LESS



AT-5102TK

1"
Longa

TWIN HAMMER



AT-3008TK

1"
Longa

TWIN HAMMER



AT-5190TK

1"
Curta

PIN LESS



AT-3890TK

1"
Acompanha punho.



AT-5500P/TK

1"
Acompanha punho.



AT-5090T

1-1/2"
Curta



AT-5091T

1-1/2"
Longa

PIN LESS



AT-5089-2T

1-1/2"
Curta

PIN LESS



CÓDIGO	ENCAIXE	ENTR. DE AR	ROSCA	VELOCIDADE	TORQUE	PESO	SOQUETES QUE ACOMPANHAM	CONS. DE AR INST	PRES.DE TRAB.
AT-5135T	3/8"	1/4" (F)	Até 1/2"	9.800 rpm	52 kgfm	1,6 kg	-	0,33 pcs ou 9,43 l/seg	90 psi
AT-2830TK	1/2"	1/4" (F)	Até 5/8"	6.800 rpm	85 kgfm	2,1 kg	09,10,11,13,14,17,19,22,24,27	0,54 pcs ou 15,33 l/seg	90 psi
AT-2810AK	1/2"	1/4" (F)	Até 5/8"	7.500 rpm	66 kgfm	2,7 kg	09,10,11,13,14,17,19,21,24	0,54 pcs ou 15,33 l/seg	90 psi
AT-6607TK	3/4"	3/8" (F)	Até 7/8"	4.200 rpm	120 kgfm	4,8 kg	32, 33	0,79 pcs ou 22,42 l/seg	90 psi
AT-6608TK	3/4"	3/8" (F)	Até 1"	4.200 rpm	180 kgfm	6,9 kg	32, 33	1,00 pcs ou 28,30 l/seg	90 psi
AT-5102-6TK	1"	1/2" (F)	Até 1 5/8"	3.200 rpm	320 kgfm	16,4 kg	38, 41	0,92 pcs ou 25,95 l/seg	90 psi
AT-4300TK	1"	1/2" (F)	Até 1 5/8"	3.900 rpm	240 kgfm	17 kg	38, 41	0,92 pcs ou 25,95 l/seg	90 psi
AT-5102TK	1"	1/2" (F)	Até 1 5/8"	3.200 rpm	320 kgfm	14,1 kg	38, 41	0,92 pcs ou 25,95 l/seg	90 psi
AT-3008TK	1"	1/2" (F)	Até 1 5/8"	3.200 rpm	320 kgfm	14,1 kg	38, 41	0,92 pcs ou 25,95 l/seg	90 psi
AT-5190TK	1"	1/2" (F)	Até 1 5/8"	3.200 rpm	320 kgfm	15,1 kg	38, 41	0,92 pcs ou 25,95 l/seg	90 psi
AT-3890TK	1"	1/2" (F)	Até 1 5/16"	3.900 rpm	300 kgfm	8,3 kg	38, 41	0,92 pcs ou 25,95 l/seg	90 psi
AT-5500P/TK	1"	1/2" (F)	Até 1 5/16"	3.900 rpm	300 kgfm	8,3 kg	38, 41	0,92 pcs ou 25,95 l/seg	90 psi
AT-5090T	1 1/2"	1/2" (F)	Até 2 5/16"	2.800 rpm	550 kgfm	19,4 kg	-	0,92 pcs ou 25,95 l/seg	90 psi
AT-5091T	1 1/2"	1/2" (F)	Até 2 5/16"	2.800 rpm	550 kgfm	21,6 kg	-	0,92 pcs ou 25,95 l/seg	90 psi
AT-5089-2T	1 1/2"	1/2" (F)	Até 2 5/8"	2.200 rpm	550 kgfm	18,9 kg	-	0,92 pcs ou 25,95 l/seg	90 psi

Obs.: Todas as CHAVES DE IMPACTO, CHAVES CATRACA e PARAFUSADEIRAS são de movimento REVERSÍVEL.

CHAVES DE IMPACTO

AT-5020



AT-1079

REVERSÍVEL



AT-1035

REVERSÍVEL



AT-1077

REVERSÍVEL



AT-1078

REVERSÍVEL



AT-6009T

REVERSÍVEL



ACESSÓRIOS

JOGO DE SOQUETES DE IMPACTO

IS-004

IS-011

IS-4003



ENGATE E CONECTOR - VAZÃO DE 1/4"

M-1

M-2

M-3

M-10

M-20

M-30

F-1

F-2



Para conhecer a linha completa e informações técnicas, ver páginas 24, 25 e 26

CÓDIGO	ENCAIXE	ENTRADA DE AR	ROSCA	VELOCIDADE	TORQUE DE TRAB.	PESO	CONS. DE AR INST.	PRESSÃO DE TRAB.
AT-5020	1/4"	1/4" (F)	Até 5/16"	9.000 rpm	8,3 kgfm	1,16 kg	0,42 pcs ou 11,80 l/seg	90 psi
AT-1079	1/2"	1/4" (F)	Até 5/8"	11.000 rpm	61 kgfm	1,3 kg	0,41 pcs ou 11,8 l/seg	90 psi
AT-1035	3/4"	1/4" (F)	Até 1 1/4"	8.500 rpm	110 kgfm	2,5 kg	0,48 pcs ou 13,7 l/seg	90 psi
AT-1077	3/4"	3/8" (F)	Até 1 1/4"	5.500 rpm	207 kgfm	3,7 kg	0,50 pcs ou 14,2 l/seg	90 psi
AT-1078	1"	3/8" (F)	Até 1 1/4"	5.500 rpm	207 kgfm	3,8 kg	0,50 pcs ou 14,2 l/seg	90 psi
AT-6009T	1"	1/2" (F)	Até 1 1/4"	4.200 rpm	203 kgfm	5,5 kg	0,42 pcs ou 12 l/seg	90 psi

Obs.: Todas as CHAVES DE IMPACTO, CHAVES CATRACA e PARAFUSADEIRAS são de movimento REVERSÍVEL.

PARAFUSADEIRAS

AT-4010 OP

AUTOMÁTICA: Tipo embreagem (SHUTT-OFF)
Desligamento Automático
Encaixe Sextavado 9/64"



AT-4011 OP/2

AUTOMÁTICA: Tipo embreagem (SHUTT-OFF)
Desligamento Automático
Encaixe Sextavado 9/64"



AT-4011

AUTOMÁTICA: Tipo embreagem (SHUTT-OFF)
Desligamento Automático
Encaixe Sextavado 9/64"



AT-4055CT

AUTOMÁTICA: Tipo embreagem (SHUTT-OFF)
Desligamento Automático
Encaixe Sextavado 1/4"



AT-4015B

AUTOMÁTICA: Tipo embreagem (SHUTT-OFF)
Desligamento Automático
Opcional: Suporte para uso como Pistola
Encaixe Sextavado 1/4"



AT-4012 OP

AUTOMÁTICA: Tipo embreagem (SHUTT-OFF)
Desligamento Automático
Encaixe Sextavado 1/4"



AT-4013 OP

AUTOMÁTICA: Tipo embreagem (SHUTT-OFF)
Desligamento Automático
Encaixe Sextavado 1/4"



AT-4014 OP

AUTOMÁTICA: Tipo embreagem (SHUTT-OFF)
Desligamento Automático - Encaixe Sextavado 1/4"



AT-4015 OP

AUTOMÁTICA: Tipo embreagem (SHUTT-OFF)
Desligamento Automático
Encaixe Sextavado 1/4"



AT-4016 OP

AUTOMÁTICA: Tipo embreagem (SHUTT-OFF)
Desligamento Automático
Encaixe Sextavado 1/4"



AT-4017 OP

AUTOMÁTICA: Tipo embreagem (SHUTT-OFF)
Desligamento Automático - Encaixe Sextavado 1/4"



AT-4018 OP

AUTOMÁTICA: Tipo embreagem (SHUTT-OFF)
Desligamento Automático - Encaixe Sextavado 1/4"



AT-4019 OP

AUTOMÁTICA: Tipo embreagem (SHUTT-OFF)
Desligamento Automático - Encaixe Sextavado 1/4"



AT-4020 OP

AUTOMÁTICA: Tipo embreagem (SHUTT-OFF)
Desligamento Automático - Encaixe Sextavado 1/4"



AT-4021 OP

AUTOMÁTICA: Tipo embreagem (SHUTT-OFF)
Desligamento Automático - Encaixe Sextavado 1/4"



AT-4050AK



Tipo Embreagem Encaixe Sextavado 1/4"

AT-4056CT

Tipo Embreagem Encaixe Sextavado 1/4"



AT-4053

Tipo Embreagem Encaixe Sextavado 1/4"



AT-4054

Tipo Embreagem Encaixe Sextavado 1/4"



CDX-6LDB

HIDROPNEUMÁTICA ANGULAR Encaixe quadrado 3/8"



CDX-5SDA

HIDROPNEUMÁTICA RETA Encaixe Sextavado 1/4"



CÓDIGO	ROSCA	ENTRADA DE AR	VELOCIDADE	TORQUE DE TRAB.	PESO	CONS. DE AR. INST.	PRESSÃO DE TRAB.
AT-4010 OP	Até 2 mm	1/4"(F)	2.500 rpm	0,02 a 0,035 kgfm	0,35 kg	0,04 pcs ou 1,18 l/seg	90 psi
AT-4011 OP/2	Até 4 mm	1/4" (F)	800 rpm	0,16 a 0,43 kgfm	0,76 kg	0,10 pcs ou 2,83 l/seg	90 psi
AT-4011	Até 2,5 mm	1/4" (F)	800 rpm	0,04 a 0,80 kgfm	0,45 kg	0,17 pcs ou 4,72 l/seg	90 psi
AT-4055CT	Até 4 mm	1/4" (F)	1.000 rpm	0,04 a 0,18 kgfm	0,62 kg	0,04 pcs ou 1,18 l/seg	90 psi
AT-4015 B	Até 6 mm	1/4" (F)	550 rpm	0,45 a 0,80 kgfm	1,1 kg	0,25 pcs ou 7,08 l/seg	90 psi
AT-4012 OP	Até 3,5 mm	1/4" (F)	1.000 rpm	0,12 a 0,22 kgfm	0,71 kg	0,08 pcs ou 2,11 l/seg	90 psi
AT-4013 OP	Até 5 mm	1/4" (F)	950 rpm	0,20 a 0,48 kgfm	1,21 kg	0,08 pcs ou 2,35 l/seg	90 psi
AT-4014 OP	Até 6 mm	1/4" (F)	650 rpm	0,30 a 0,70 kgfm	0,93 kg	0,08 pcs ou 2,35 l/seg	90 psi
AT-4015 OP	Até 6 mm	1/4" (F)	650 rpm	0,30 a 0,70 kgfm	0,93 kg	0,08 pcs ou 2,35 l/seg	90 psi
AT-4016 OP	Até 4 mm	1/4" (F)	1.500 rpm	0,15 a 0,32 kgfm	0,76 kg	0,10 pcs ou 2,83 l/seg	90 psi
AT-4017 OP	Até 6 mm	1/4" (F)	650 rpm	0,30 a 0,70 kgfm	1,21 kg	0,08 pcs ou 2,35 l/seg	90 psi
AT-4018 OP	Até 5 mm	1/4" (F)	800 rpm	0,22 a 0,43 kgfm	1,22 kg	0,10 pcs ou 2,83 l/seg	90 psi
AT-4019 OP	Até 4 mm	1/4" (F)	1.450 rpm	0,12 a 0,24 kgfm	1,22 kg	0,10 pcs ou 2,83 l/seg	90 psi
AT-4020 OP	Até 6 mm	1/4" (F)	450 rpm	1 kgfm	0,95 kg	0,35 pcs ou 9,91 l/seg	90 psi
AT-4021 OP	Até 6 mm	1/4" (F)	340 rpm	1 kgfm	1,3 kg	0,35 pcs ou 9,91 l/seg	90 psi
AT-4050AK	Até 4 mm	1/4" (F)	1.500 rpm	0,1 a 0,4 kgfm	0,6 kg	0,22 pcs ou 6,13 l/seg	90 psi
AT-4056CT	Até 4mm	1/4"(F)	1.000 rpm	0,04 a 0,18 kgfm	0,62 kg	0,04 pcs ou 1,18 l/seg	90 psi
AT-4053	Até 5 mm	1/4" (F)	1.800 rpm	0,3 a 1,04 kgfm	1,13 kg	0,35 pcs ou 9,90 l/seg	90 psi
AT-4054	Até 5 mm	1/4" (F)	800 rpm	0,25 a 1,1 kgfm	1,25 kg	0,38 pcs ou 10,84 l/seg	90 psi
CDX-6LDB	Até 3/8"	1/4" (F)	6.500 rpm	2,2 a 3,5 kgfm	1,56 kg	0,30 pcs ou 8,50 l/seg	90 psi
CDX-5SDA	M6 a M8	1/4" (F)	7.000 rpm	2,0 a 2,5 kgfm	1,60 kg	0,30 pcs ou 8,50 l/seg	90 psi

Obs.: Todas as CHAVES DE IMPACTO, CHAVES CATRACA e PARAFUSADEIRAS são de movimento REVERSÍVEL.

PARAFUSADEIRAS

AT-4080

Tipo Embreagem
Encaixe
Sextavado 1/4"



AT-4080A

Tipo Embreagem
Encaixe
Sextavado 1/4"



AT-4060K

Tipo Impacto
Encaixe
Sextavado 1/4"



AT-501

REVERSÍVEL
Tipo Impacto
Encaixe Sextavado 1/4"

Ponteira Tipo C



AT-4060CT

REVERSÍVEL
Tipo Impacto
Encaixe Sextavado 1/4"

Ponteira Tipo C



AT-4061T

REVERSÍVEL



AT-4067

Tipo Impacto
Encaixe Sextavado 1/4"



AT-4068K

Tipo Impacto
Encaixe
Sextavado 1/4"



AT-4077

Tipo Impacto
Encaixe Sextavado 1/4"



AT-4078

Tipo Impacto
Encaixe sextavado 1/4"



AT-4079

Tipo Impacto
Encaixe sextavado 1/4"



AT-4069T

REVERSÍVEL



AT-4070T

REVERSÍVEL



AT-1059

REVERSÍVEL



CÓDIGO	ROSCA	ENCAIXE	ENTRADA DE AR	VELOCIDADE	TORQUE MAX.	PESO	CONS. DE AR. INST.	PRESSÃO DE TRAB.
AT-4080	Até 1/4"	1/4"	1/4" (F)	1.800 rpm	0,5 a 1,3 kgfm	1,1 kg	0,58 pcs ou 16,5 l/seg	90 psi
AT-4080A	Até 1/4"	1/4"	1/4" (F)	800 rpm	0,5 a 1,5 kgfm	1,1 kg	0,58 pcs ou 16,5 l/seg	90 psi
AT-4060K	Até 3/16"	1/4"	1/4" (F)	8.000 rpm	0,2 a 0,7 kgfm	0,7 kg	0,17 pcs ou 4,72 l/seg	90 psi
AT-501	Até 3/16"	1/4"	1/4" (F)	13.000 rpm	2 kgfm	0,9 kg	0,25 pcs ou 7,08 l/seg	90 psi
AT-4060CT	Até 3/16"	1/4"	1/4" (F)	13.000 rpm	2 kgfm	0,9 kg	0,25 pcs ou 7,08 l/seg	90 psi
CÓDIGO	ENCAIXE	ROSCA	ENTRADA DE AR	VELOCIDADE	TORQUE DE TRAB.	PESO	CONS. DE AR INST.	PRESSÃO DE TRAB.
AT-4061T	3/8"	Até M8	1/4" (F)	8.500 rpm	7kgfm	1 kg	0,16 pcs ou 4,5 l/seg	90 psi
CÓDIGO	ROSCA	ENTRADA DE AR	VELOCIDADE	TORQUE DE TRAB.	PESO	CONS. DE AR INST.	PRESSÃO DE TRAB.	
AT-4067	Até 1/4"	1/4" (F)	6.500 rpm	0,2 a 0,7 kgfm	1,3 kg	0,30 pcs ou 8,49 l/seg	90 psi	
AT-4068K	Até 1/4"	1/4" (F)	10.000 rpm	0,2 a 0,7 kgfm	0,8 kg	0,38 pcs ou 10,85 l/seg	90 psi	
AT-4077	Até 1/4"	1/4" (F)	8.000 rpm	0,5 a 3,5 kgfm	1,2 kg	0,42 pcs ou 11,80 l/seg	90 psi	
AT-4078	Até 5/16"	1/4" (F)	8.000 rpm	0,5 a 4,8 kgfm	1,16 kg	0,42 pcs ou 11,80 l/seg	90 psi	
AT-4079	Até 3/8"	1/4" (F)	7.500 rpm	0,5 a 7 kgfm	1,25 kg	0,37 pcs ou 10,40 l/seg	90 psi	
CÓDIGO	ENCAIXE	ROSCA	ENTRADA DE AR	VELOCIDADE	TORQUE DE TRAB.	PESO	CONS. DE AR INST.	PRESSÃO DE TRAB.
AT-4069T	3/8"	Até M10	1/4" (F)	9.500 rpm	12,7 kgfm	1,16 kg	0,16 pcs ou 4,5 l/seg	90 psi
AT-4070T	3/8"	Até M10	1/4" (F)	8.500 rpm	12,7 kgfm	1,16 kg	0,16 pcs ou 4,5 l/seg	90 psi
CÓDIGO	ENCAIXE	ENTRADA DE AR	VELOCIDADE	TORQUE MAX.	PESO	CONS. DE AR. INST.	PRESSÃO DE TRAB.	
AT-1059	1/4"	1/4" (F)	11.000 rpm	6,9 kgfm	0,65 kg	0,25 pcs ou 7,08 l/seg	90 psi	

Obs.: Todas as CHAVES DE IMPACTO, CHAVES CATRACA e PARAFUSADEIRAS são de movimento REVERSÍVEL.

FURADEIRAS

AT-21150P
HEAVY DUTY



AT-1058
REVERSÍVEL



AT-4036R
HEAVY DUTY
REVERSÍVEL



AT-4036



AT-245P
HEAVY DUTY



AT-211P
HEAVY DUTY



AT-213P
REVERSÍVEL
HEAVY DUTY



AT-225G3
HEAVY DUTY
SEM REVERSÃO



AT-4030I
AT-4031I
REVERSÍVEL



AT-4038I



AT-4141
REVERSÍVEL
TRABALHO PESADO
HEAVY DUTY



AT-4043B
HEAVY DUTY
TRABALHO PESADO



AT-4041I
REVERSÍVEL



AT-214P
REVERSÍVEL



AT-216P
REVERSÍVEL



AT-9500
REVERSÍVEL



CÓDIGO	MANDRIL	ENTRADA DE AR	VELOCIDADE	REF. APROX. TORQUE	PESO	CONS. DE AR INST.	PRESSÃO DE TRAB.
AT-21150P	1/4"	1/4" (F)	5.000 rpm	-	0,85 kg	0,28 pcs ou 8,03 l/seg	90 psi
AT-1058	1/4"	1/4" (F)	1.800 rpm	0,25 HP	0,8 kg	0,25 pcs ou 7,08 l/seg	90 psi
AT-4036R	3/8"	1/4" (F)	1.800 rpm	0,459 kgfm	1,3 kg	0,37 pcs ou 10,6 l/seg	90 psi
AT-4036	3/8"	1/4" (F)	1.800 rpm	0,459 kgfm	1,1 kg	0,38 pcs ou 10,85 l/seg	90 psi
AT-245P	3/8"	1/4" (F)	2.600 rpm	0,428 kgfm	0,8 kg	0,30 pcs ou 8,5 l/seg	90 psi
AT-211P	3/8"	1/4" (F)	2.600 rpm	0,428 kgfm	0,9 kg	0,28 pcs ou 8,03 l/seg	90 psi
AT-213P	3/8"	1/4" (F)	1.800 rpm	0,459 kgfm	0,9 kg	0,30 pcs ou 8,5 l/seg	90 psi
AT-225G3	3/8"	1/4" (F)	1.800 rpm	0,459 kgfm	1,1 kg	0,37 pcs ou 10,6 l/seg	90 psi
AT-4030I	3/8"	1/4" (F)	1.800 rpm	0,459 kgfm	1,1 kg	0,58 pcs ou 16,51 l/seg	90 psi
AT-4031I	3/8"	1/4" (F)	1.800 rpm	0,459 kgfm	1,1 kg	0,58 pcs ou 16,51 l/seg	90 psi
AT-4038I	3/8"	1/4" (F)	2.600 rpm	0,540 kgfm	0,9 kg	0,58 pcs ou 16,51 l/seg	90 psi
AT-4141	1/2"	1/4" (F)	500 rpm	2,15 kgfm	1,8 kg	0,45 pcs ou 12,63 l/seg	90 psi
AT-4043B	1/2"	1/4" (F)	400 rpm	2 kgfm	1,8 kg	0,55 pcs ou 15,57 l/seg	90 psi
AT-4041I	1/2"	1/4" (F)	700 rpm	1,42 kgfm	1,6 kg	0,63 pcs ou 17,92 l/seg	90 psi
AT-214P	1/2"	1/4" (F)	450 rpm	2 kgfm	1,2 kg	0,30 pcs ou 8,5 l/seg	90 psi
AT-216P	1/2"	1/4" (F)	700 rpm	1,42 Kgfm	1,2 kg	0,29 pcs ou 8,26 l/seg	90 psi
AT-9500	5/8"	1/4" (F)	400 rpm	2 Kgfm	3,6 kg	0,45 pcs ou 12,70 l/seg	90 psi

RETÍFICAS

AT-120



AT-200



AT-200L



AT-265B

MULTIFUNCIONAL



AT-1070



AT-3170CT

MICRO RETÍFICA



AT-7032DI



AT-7033I



AT-7033IK



AT-7033LI



AT-7234



AT-1090



AT-7333LI



AT-7333MI



AT-7435I



AT-7465I



ACESSÓRIOS

■ PINÇA

- TP-3170B-24A
- TP-3170B-24B
- TP-3170B-24C
- TP-7032A 4
- TP-7032C 4
- TP-7033A 4
- TP-7033C 4
- TP-7033D 4



■ ADAPTADOR PINÇA

- TP-7033A
- TP-7033B



Para conhecer a linha completa e informações técnicas, ver página 22

CÓDIGO	EIXO	ENTRADA DE AR	PINÇA	VELOCIDADE	POTÊNCIA	PESO	CONS. DE AR INST.	PRESSÃO DE TRAB.
AT-120	-	1/4" (F)	1/4"	25.000 rpm	0,3 HP	0,4 kg	0,21 pcs ou 6,14 l/seg	90 psi
AT-200	-	1/4" (F)	1/4"	22.000 rpm	0,5 HP	0,6 kg	0,30 pcs ou 8,5 l/seg	90 psi
AT-200L	-	1/4" (F)	1/4"	22.000 rpm	0,5 HP	0,8 kg	0,26 pcs ou 7,61 l/seg	90 psi
AT-265B	5/8"	1/4" (F)	-	3.600 rpm	0,6 HP	0,8 kg	0,36 pcs ou 7,61 l/seg	90 psi
AT-1070	-	1/4" (F)	6 mm	25.000 rpm	0,3 HP	0,39 kg	0,23 pcs ou 6,6 l/seg	90 psi
CÓDIGO	ENTRADA DE AR	PINÇA	VELOCIDADE	POTÊNCIA	PESO	CONS. DE AR INST.	PRESSÃO DE TRAB.	
AT-3170CT	1/4" (F)	1/8"	70.000 rpm	0,25 HP	0,33 kg	0,30 pcs ou 8,50 l/seg	90 psi	
AT-7032DI	1/4" (F)	1/4"	25.000 rpm	0,3 HP	0,5 kg	0,45 pcs ou 12,75 l/seg	90 psi	
AT-7033I	1/4" (F)	1/4"	22.000 rpm	0,3 HP	0,8 kg	0,50 pcs ou 14,2 l/seg	90 psi	
AT-7033IK	1/4" (F)	1/4"	22.000 rpm	0,3 HP	1,5 kg	0,50 pcs ou 14,2 l/seg	90 psi	
AT-7033LI	1/4" (F)	1/4"	25.000 rpm	0,3 HP	0,8 kg	0,30 pcs ou 7,5 l/seg	90 psi	
AT-7234	1/4" (F)	1/4"	20.000 rpm	0,25 HP	0,5 kg	0,30 pcs ou 7,1 l/seg	90 psi	
AT-1090	1/4" (F)	6 mm	20.000 rpm	0,25 HP	0,5 kg	0,20 pcs ou 5,9 l/seg	90 psi	
AT-7333LI	1/4" (F)	1/4"	18.000 rpm	1 HP	1,54 kg	0,70 pcs ou 18,9 l/seg	90 psi	
AT-7333MI	1/4" (F)	1/4"	18.000 rpm	1 HP	0,78 kg	0,70 pcs ou 18,9 l/seg	90 psi	
AT-7435I	3/8" (F)	1/4"	20.000 rpm	1 HP	0,82 kg	0,70 pcs ou 18,9 l/seg	90 psi	
AT-7465I	3/8" (F)	1/4"	18.000 rpm	1 HP	1,2 kg	0,70 pcs ou 18,9 l/seg	90 psi	

ESMERILHADEIRAS

AT-7012G



AT-7048I



AT-7037I



AT-7043



AT-805



AT-7044



AT-7041



AT-8000



AT-8001



AT-890



AT-8002



ESMERILHADEIRA HORIZONTAL

AT-200H-60



ESPECIAL PARA ABRASIVOS RODA PG. ABRASIVO NÃO ACOMPANHA A MÁQUINA

ESMERILHADEIRA CORTE

AT-7039CT



ACESSÓRIOS

ENGATE E CONECTOR - VAZÃO DE 1/2"

- GS-F4A GS-M4A SH-4A GP-M4A PF-4A PH-4A



MANGUEIRA PARA AR COMPRIMIDO

- AA-81250-1



PU

Para conhecer a linha completa e informações técnicas, ver páginas 24 e 25

CÓDIGO	BASE	EIXO	ENTRADA DE AR	VELOCIDADE	POTÊNCIA	PESO	CONS. DE AR INST.	PRESSÃO DE TRAB.
AT-7012G	4"	7/16"	1/4" (M)	16.000 rpm	0,5 HP	1,2 kg	0,42 pcs ou 11,79 l/seg	90 psi
AT-7048I	4"	-	1/4" (F)	13.000 rpm	0,7 HP	0,96 kg	0,37 pcs ou 10,62 l/seg	90 psi
AT-7037I	5"	3/8"	1/4" (F)	11.000 rpm	0,5 HP	1,8 kg	0,50 pcs ou 14,15 l/seg	90 psi
AT-7043	5"	5/8"	1/4" (F)	10.900 rpm	1,0 HP	1,4 kg	0,75 pcs ou 21,23 l/seg	90 psi
AT-805	5"	5/8"	1/4" (F)	10.000 rpm	1,2 HP	1,4 kg	0,30 pcs ou 8,50 l/seg	90 psi
AT-7044	7"	5/8"	3/8" (F)	7.600 rpm	1,5 HP	2,9 kg	1,17 pcs ou 33,02 l/seg	90 psi
AT-7041	7"	5/8"	3/8" (F)	7.000 rpm	1,0 HP	3,1 kg	0,67 pcs ou 18,87 l/seg	90 psi
AT-8000	7"	5/8"	1/2" (F)	7.000 rpm	3,0 HP	4,54 kg	0,66 pcs ou 18,86 l/seg	90 psi
AT-8001	7"	5/8"	1/2" (F)	7.000 rpm	3,0 HP	3,62 kg	0,66 pcs ou 18,86 l/seg	90 psi
AT-890	7"	5/8"	3/8" (F)	7.500 rpm	2,5 HP	3,3 kg	0,43 pcs ou 12,2 l/seg	90 psi
AT-8002	9"	5/8"	1/2" (F)	7.000 rpm	3,0 HP	4,74 kg	0,66 pcs ou 18,86 l/seg	90 psi
AT-200H-60	5"	5/8"	1/2" (F)	6.000 rpm	2 HP	8,4 kg	0,41 pcs ou 11,08 l/seg	90 psi
CÓDIGO	CAPAC. DE DISCO	EIXO	ENTRADA DE AR	VELOCIDADE	POTÊNCIA	PESO	CONS. DE AR INST.	PRESSÃO DE TRAB.
AT-7039CT	4 1/2"	5/8"	1/4" (F)	11.000 rpm	1 HP	1 kg	0,30 pcs ou 8,5 l/seg	90 psi

LIXADEIRA DE PNEU

AT-270AB



• COM SILENCIADOR
• ABRASIVO ACOMPANHA A MÁQUINA

AT-6055I



• COM SILENCIADOR
• ABRASIVO ACOMPANHA A MÁQUINA

LIXADEIRAS
AT-7705IDC



LIXADEIRA ROTO ORBITAL
Com Aspiração

AT-7705I
LIXADEIRA ROTO ORBITAL
Sem Aspiração



AT-7706I
LIXADEIRA ROTO ORBITAL
Sem Aspiração



AT-7706IDC

LIXADEIRA ROTO ORBITAL
Com Aspiração



AT-7105



AT-7105AP



AT-7106



AT-7106AP



AT-7012



Base acompanha a máquina

AT-7113
COM ABAFADOR



Base acompanha a máquina

AT-608



Base acompanha a máquina

AT-7112CT



Base acompanha a máquina

AT-7015P



LIXADEIRA ROTO ORBITAL

AT-871



Base acompanha a máquina

AT-7078

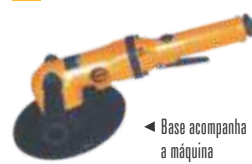

Base acompanha a máquina

AT-6034



LIXA ESTRELA
APAGADOR

LIXA NÃO ACOMPANHA

AT-260



LIXA ESTRELA
APAGADOR

LIXA NÃO ACOMPANHA

CÓDIGO	ENCAIXE SEXTAVADO		ENTRADA DE AR	VELOCIDADE	POTÊNCIA	PESO	CONS. DE AR INST.	PRESSÃO DE TRAB.
AT-270AB	3/8"		1/4" (F)	2.600 rpm	0,5 HP	0,8 kg	0,25 pcs ou 7,07 l/seg	90 psi
CÓDIGO	BASE	ÓRBITA	ENTRADA DE AR	VELOCIDADE	POTÊNCIA	PESO	CONS. DE AR INST.	PRESSÃO DE TRAB.
AT-6055I	65mm	-	1/4" (F)	2.500 rpm	-	0,9 kg	0,50 pcs ou 14,15 l/seg	90 psi
AT-7705IDC	5"	3/16"	1/4" (F)	10.000 rpm	0,5 HP	1,0 kg	0,36 pcs ou 10,2 l/seg	90 psi
AT-7705I	5"	3/16"	1/4" (F)	10.000 rpm	0,5 HP	1,0 kg	0,36 pcs ou 10,2 l/seg	90 psi
AT-7706I	6"	3/16"	1/4" (F)	10.000 rpm	0,5 HP	1,0 kg	0,36 pcs, ou 10,2 l/seg	90 psi
AT-7706IDC	6"	3/16"	1/4" (F)	10.000 rpm	0,5 HP	1,0 kg	0,36 pcs ou 10,2 l/seg	90 psi
AT-7105	5"	3/16"	1/4" (F)	11.000 rpm	0,5 HP	0,95 kg	0,36 pcs ou 10,2 l/seg	90 psi
AT-7105AP	5"	3/16"	1/4" (F)	11.000 rpm	0,5 HP	0,9 kg	0,36 pcs ou 10,2 l/seg	90 psi
AT-7106	6"	3/16"	1/4" (F)	11.000 rpm	0,5 HP	0,95 kg	0,36 pcs, ou 10,2 l/seg	90 psi
AT-7106AP	6"	3/16"	1/4" (F)	11.000 rpm	0,5 HP	1,1 kg	0,36 pcs ou 10,2 l/seg	90 psi
CÓDIGO	BASE	EIXO	ENTRADA DE AR	VELOCIDADE	POTÊNCIA	PESO	CONS. DE AR INST.	PRESSÃO DE TRAB.
AT-7012	3" / 4 1/2" / 5"	7/16"	1/4" (F)	16.000 rpm	0,33 HP	1,2 kg	0,47 pcs ou 13,2 l/seg	90 psi
AT-7113	3" e 5"	7/16"	1/4" (F)	18.000 rpm	0,33 HP	1,0 kg	0,38 pcs ou 10,85 l/seg	90 psi
AT-608	3" / 4 1/2" / 5"	3/8"	1/4" (F)	16.000 rpm	0,5 HP	0,9 kg	0,33 pcs ou 9,45 l/seg	90 psi
AT-7112CT	4" e 5"	5/16"	1/4" (F)	10.000 rpm	1,2 HP	1,4 kg	0,30 pcs ou 8,50 l/seg	90 psi
AT-7015P	6"	-	1/4" (F)	10.000 rpm	0,5 HP	2,1 kg	0,33 pcs ou 9,43 l/seg	90 psi
AT-871	7"	5/8"	1/4" (F)	4.500 rpm	1,3 HP	2,3 kg	0,37 pcs ou 10,63 l/seg	90 psi
AT-7078	7"	5/8"	1/4" (F)	4.500 rpm	0,6 HP	1,8 kg	0,58 pcs ou 16,5 l/seg	90 psi
AT-6034	-	-	1/4" (F)	2.500 rpm	0,6 HP	0,9kg	0,50 pcs ou 14,15 l/seg	90 psi
AT-260	-	5/16"	1/4" (F)	2.600 rpm	0,5 HP	0,8 kg	0,29 pcs ou 8,26 l/seg	90 psi

LIXADEIRAS



CHAVES CATRACA



CÓDIGO	BASE	ENTRADA DE AR	VELOCIDADE	POTÊNCIA	PESO	CONS. DE AR INST.	PRESSÃO DE TRAB.	
AT-7009	Lixa 10 x 330 mm	1/4" (F)	16.000 rpm	-	0,7 kg	0,38 pcs ou 10,85 l/seg	90 psi	
AT-7010	Lixa 20 x 520 mm	1/4" (F)	16.000 rpm	-	1,2 kg	0,42 pcs ou 11,79 l/seg	90 psi	
CÓDIGO	BASE	EIXO	ENTRADA DE AR	VELOCIDADE	POTÊNCIA	PESO	CONS. DE AR INST.	PRESSÃO DE TRAB.
AT-7019	70 x 445 mm	-	1/4" (F)	8.000 rpm	-	2,3 kg	0,33 pcs ou 9,43 l/seg	90 psi
AT-7017	102 X 112 mm	-	1/4" (F)	20.000 rpm	-	0,5 kg	0,17 pcs ou 4,72 l/seg	90 psi
AT-7018	90 x 170 mm	-	1/4" (F)	8.000 rpm	-	2,3 kg	0,25 pcs ou 7,08 l/seg	90 psi
AT-7110	Lixa 60 x 260mm	-	1/4" (F)	6.000 rpm	-	1,4kg	0,40 pcs ou 11,33 l/seg	90 psi
CÓDIGO	ENCAIXE	ENTRADA DE AR	VELOCIDADE	TORQUE DE TRAB.	PESO	CONS. DE AR. INST.	PRESSÃO DE TRAB.	
AT-5251J	3/8"	1/4"(F)	240 rpm	2,5 kgfm	0,4 kg	0,17 pcs ou 4,80 l/seg	90 psi	
AT-5051	1/4"	1/4" (F)	240 rpm	2,5 kgfm	0,5 kg	0,55 pcs ou 8,49 l/seg	90 psi	
AT-5001K	3/8"	1/4" (F)	160 rpm	6,9 kgfm	1,1 kg	0,55 pcs ou 8,49 l/seg	90 psi	
AT-5250J	1/4"	1/4" (F)	260 rpm	2,0 kgfm	0,4 kg	0,25 pcs ou 7,00 l/seg	90 psi	
AT-700	3/8"	1/4" (F)	175 rpm	6,9 kgfm	1,2 kg	0,33 pcs ou 9,45 l/seg	90 psi	
AT-5052	3/8"	1/4" (F)	160 rpm	6,9 kgfm	1,1 kg	0,57 pcs ou 11,79 l/seg	90 psi	
AT-5002K	1/2"	1/4" (F)	160 rpm	6,9 kgfm	1,1 kg	0,57 pcs ou 11,79 l/seg	90 psi	
AT-5053	1/2"	1/4" (F)	160 rpm	6,9 kgfm	1,1 kg	0,55 pcs ou 11,79 l/seg	90 psi	
AT-5054	1/2"	1/4" (F)	150 rpm	12,5 kgfm	2,0 kg	0,57 pcs ou 15,57 l/seg	90 psi	
AT-705	1/2"	1/4" (F)	175 rpm	6,9 kgfm	1,2 kg	0,38 pcs ou 10,8 l/seg	90 psi	
AT-5016K	Combo	1/4" (F)	180 rpm	11 kgfm	1,2 kg	0,50 pcs ou 14,17 l/seg	90 psi	
AT-5107	10 ou 11 ou 12mm	1/4" (F)	200 rpm	2,7 kgfm	1,9 kg	0,55 pcs ou 6,13 l/seg	90 psi	

Obs.: Todas as CHAVES DE IMPACTO, CHAVES CATRACA e PARAFUSADEIRAS são de movimento REVERSÍVEL.

GRAMPEADORES

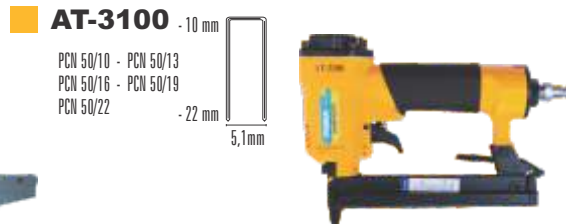
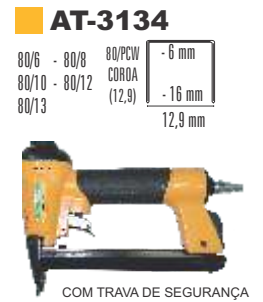
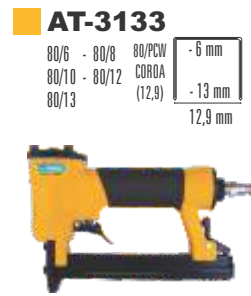

PINADORES

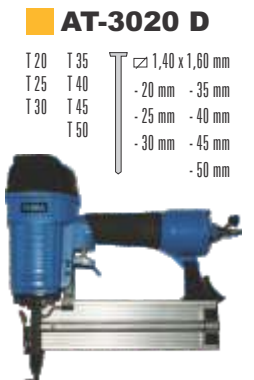
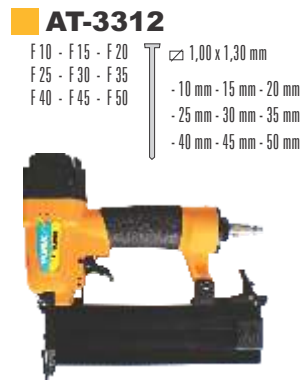

PINO E GRAMPO

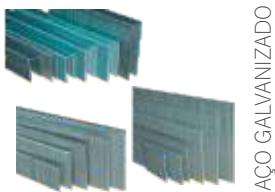

PREGADORES



CÓDIGO	CAPAC. DO PENTE	COMPR. DO GRAMPO	PESO LÍQUIDO	COMPRIMENTO	ENTRADA DE AR	CONS. DE AR INST.	PRESSÃO DE TRAB.
AT-3026	55 grampos	10 mm	0,9 kg	240 mm	1/4" (F)	0,05 pcs ou 1,42 l/seg	52 a 90 psi
AT-3027	100 grampos PCW 80	4 a 14 mm	0,9 kg	240 mm	1/4" (F)	0,05 pcs ou 1,42 l/seg	52 a 90 psi
AT-3038	100 grampos PCN	15 a 40 mm	1,8 kg	320 mm	1/4" (F)	0,07 pcs ou 2,03 l/seg	90 a 110 psi
AT-3133	100 grampos PCW 80	6 a 16 mm	1,0 kg	240 mm	1/4" (F)	0,05 pcs ou 1,42 l/seg	52 a 90 psi
AT-3134	100 grampos PCW 80	6 a 16 mm	0,87 kg	233 mm	1/4" (F)	0,05 pcs ou 1,42 l/seg	52 a 90 psi
AT-3050 BA	140 grampos GS 16	19 a 50 mm	2,9 kg	410 mm	1/4" (F)	0,07 pcs ou 2,03 l/seg	60 a 100 psi
AT-3100	100 grampos PCN	10 a 22 mm	1,1 kg	240 mm	1/4" (F)	0,05 pcs ou 1,42 l/seg	52 a 90 psi
AT-3018	100 grampos 35	15 a 19 mm	2,7 kg	227 mm	1/4" (F)	0,09 pcs ou 2,09 l/seg	70 a 100 psi
AT-3310	100 pinos F	10 a 30 mm	1,16 kg	240 mm	1/4" (F)	0,05 pcs ou 1,42 l/seg	52 a 100 psi
AT-3312	100 pinos F	10 a 50 mm	1,4 kg	250 mm	1/4" (F)	0,05 pcs ou 1,42 l/seg	57 a 90 psi
AT-3020 D	140 pinos T	20 a 50 mm	2,3 kg	260 mm	1/4" (F)	0,07 pcs ou 2,03 l/seg	57 a 90 psi
AT-3092CB/2	300 pregos de 2,3 a 2,9 mm	42 a 70 mm	3,86 kg	260 mm	1/4" (F)	0,07 pcs ou 2,03 l/seg	90 a 110 psi
AT-3093 CB	225 pregos de 2,8 a 3,7 mm	45 a 90 mm	4,12 kg	366 mm	1/4" (F)	0,09 pcs ou 2,09 l/seg	120 psi

REBITADORES

AT-6003A



Rebite com rosca Original: M6

AT-6004K

Rebite com rosca



Acompanha Ponteira

AT-6007K

Rebite com rosca



Acompanha Ponteira

AT-6017

Rebitos com Rosca



Acompanha Ponteira

AT-6015A

Rebitos Pop até 3/16" com sucção



AT-6018

Rebitos Pop até 3/16"



AT-6118A

Rebitos Pop até 1/4"



AT-6119

Rebitos Pop até 1/4" com sucção



SERRA MÁRMORE À UMIDO

AT-7049A



Disco acompanha a máquina

SERRA DE DISCO

AT-250

DISCO DE CORTE: 3"



*DISCO NÃO ACOMPANHA A MÁQUINA

AT-6027I

Disco de Corte: 3"



SERRA TICO-TICO

AT-6011

ACOMPANHA:
1 serra Aço: 1,6mm
1 serra Alum.: 2,5mm



SERRA SABRE

AT-6214

ACOMPANHA:
1 serra Aço: 20mm
1 serra Alum.: 25mm



LIMADEIRA

AT-6205R

ENCAIXE DE 5mm



Limas acompanham a máquina

ROSQUEADEIRA

AT-6080

REVERSÍVEL



SOLAPADEIRA

AT-6052

Chapa: 14 (2 mm)
Ø Punção: 5 mm



MARTELO

AT-3110



Accessórios acompanham a máquina

CÓDIGO	CAPACIDADE	ENTRADA DE AR	PESO	TRAÇÃO	CONS. DE AR INST.	PRESSÃO DE TRAB.		
AT-6003A	M3,M4,M5,M6,M8	1/4" (F)	1,0 kg	-	0,13 pcs ou 3,77 l/seg	90 psi		
AT-6004K	M3,M4,M5,M6,M8,M10,M12	1/4" (F)	2,5 kg	2.176 kgf	0,30 pcs ou 8,49 l/seg	90 psi		
AT-6007K	M3,M4,M5,M6,M8,M10,M12	1/4" (F)	1,85 kg	2.050 kgf	0,30 pcs ou 8,49 l/seg	90 psi		
AT-6017	M4,M5,M6,M8,M10	1/4" (F)	1,11 kg	1.219 kgf	0,30 pcs ou 8,49 l/seg	90 psi		
AT-6015A	Alum: até 3/16"	1/4" (F)	1,5 kg	1.219 kgf	0,13 pcs ou 3,77 l/seg	90 psi		
AT-6018	Alum: até 3/16"	1/4" (F)	1,5 kg	1.219 kgf	0,13 pcs ou 3,77 l/seg	90 psi		
AT-6118A	Alum e Aço: até 1/4"	1/4" (F)	1,7 kg	1.894 kgf	0,25 pcs ou 7,08 l/seg	90 psi		
AT-6119	Alum e Aço: até 1/4"	1/4" (F)	2,1 kg	1.894 kgf	0,25 pcs ou 7,08 l/seg	90 psi		
CÓDIGO	DISCO	EIXO	ENTRADA DE AR	VELOCIDADE	POTÊNCIA	PESO	CONS. DE AR INST.	PRESSÃO DE TRAB.
AT-7049A	110 mm	-	1/4" (F)	7.300 rpm	2,5 HP	3,8 kg	0,40 pcs ou 11,32 l/seg	90 psi
CÓDIGO	CAPACIDADE	ENTRADA DE AR	PESO	VELOCIDADE	CONS. DE AR INST.	PRESSÃO DE TRAB.		
AT-250	-	1/4" (F)	0,8 kg	21.000 rpm	0,41 pcs ou 11,8 l/seg	90 psi		
AT-6027I	-	1/4" (F)	0,8 kg	18.000 rpm	0,42 pcs ou 11,79 l/seg	90 psi		
AT-6011	Alum:2,5mm/Aço:1,6mm	1/4" (F)	0,7 kg	10.000 BPM	0,17 pcs ou 4,72 l/seg	90 psi		
AT-6214	Alum:25mm/Aço:20mm	1/4" (F)	2,9 kg	1.200 BPM	0,08 pcs ou 2,16 l/seg	90 psi		
AT-6205R	-	1/4" (F)	0,48 kg	3.500 BPM	0,6 pcs ou 2,30 l/seg	90 psi		
AT-6080	de 6 a 12 mm	1/4" (F)	1,6 kg	150 rpm	0,17 pcs ou 4,72 l/seg	90 psi		
AT-6052	Chapa: 14 (2mm)	1/4" (F)	1,3 kg	-	0,08 pcs ou 2,36 l/seg	90 psi		
CÓDIGO	ENTRADA DE AR	PESO	VELOCIDADE	CONS. DE AR INST.	PRESSÃO DE TRAB.			
AT-3110	1/4" (F)	1,0 kg	1.000 BPM	0,33 pcs ou 9,43 l/seg	90 psi			

DESINCRUSTADORES

AT-2500



19 pcs de 3 mm diâm. (original)
ou 29 pcs de 2 mm diâm.

AT-2503



14 pcs de 4 mm diâm. ou
28 pcs de 3 mm diâm. (original)
ou 66 pcs de 2 mm diâm

AT-2505



19 pcs de 3 mm diâm. (original)
ou 29 pcs de 2 mm diâm.

AT-2507H



19 pcs de 3 mm diâm.

AT-2680N



19 pcs de 3 mm diâm.

ENGRAXADEIRA

AT-6037C



Capacidade: 400 cc

MARTELETES

AT-190S



ENCAIXE REDONDO

AT-2020/H
AT-2020/R



AT-2104H

Ponteira não
acompanha a
máquina.

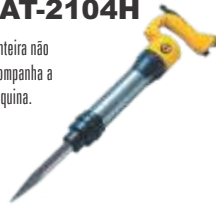

AT-2502



Talhadeira
acompanha a
máquina.

AT-2502T

Encaixe Redondo



NOVO

POLITRIZ

AT-872



AT-7079



Boina não
acompanha
a máquina

POLITRIZ A ÚMIDO

AT-2090R
COM ÁGUA



AT-2090RI
COM ÁGUA



AT-7040A
COM ÁGUA



Base não acompanha a máquina

DESBASTE A ÚMIDO

AT-7060A



Base não acompanha a máquina

CALAFETADORES

AT-6040



PARA TUBO
Capacidade: 400 cc
Tubo 2" x 8 1/2"

AT-6042



PARA SACHE
Capacidade:
400 cc

CANETA MARCADORA

AT-6060



AT-6100H



CÓDIGO	ENTRADA DE AR	PESO	VELOCIDADE	CONS. DE AR INST.	PRESSÃO DE TRAB.
AT-2500	1/4" (F)	2,6 kg	3.000 BPM	0,13 pcs ou 3,77 l/seg	90 psi
AT-2503	1/4" (F)	3,5 kg	4.500 BPM	0,25 pcs ou 7,08 l/seg	90 psi
AT-2505	1/4" (F)	2,6 kg	3.000 BPM	0,13 pcs ou 3,77 l/seg	90 psi
AT-2507H	1/4" (F)	2,25 kg	4.500 BPM	0,13 pcs ou 3,77 l/seg	90 psi
AT-2680N	1/4" (F)	2,8 kg	4.000 BPM	0,30 pcs ou 8,49 l/seg	90 psi
AT-6037C	1/4" (F)	1,5 kg	22.000 Oscilações/Min.	0,13 pcs ou 3,77 l/seg	90 psi

CÓDIGO	ENCAIXE	ENTR. DE AR	VELOCIDADE	PESO	ENERG. POR IMPACTO	CURSO DO PISTÃO	CONS. DE AR INST.	PRESSÃO DE TRAB.
AT-190S	Redondo 10,4mm	1/4" (F)	3.200 BPM	1,6 kg	7,2 joules	67 mm	0,33 pcs ou 9,45 l/seg	90 psi
AT-2020/H	Hexagonal 10,4mm	1/4" (F)	3.000 BPM	1,6 kg	6,5 joules	67 mm	0,47 pcs ou 13,21 l/seg	90 psi
AT-2020/R	Redondo 10,4mm	1/4" (F)	3.000 BPM	1,6 kg	6,5 joules	67 mm	0,47 pcs ou 13,21 l/seg	90 psi
AT-2104H	Hexagonal 14,7 mm	3/8" (F)	1.500 BPM	7,0 kg	31,8 joules	-	0,67 pcs ou 18,87 l/seg	90 psi
AT-2502	Quadrado 1/2"	1/4" (F)	3.000 BPM	2,6 kg	5,8 joules	67 mm	0,47 pcs ou 13,21 l/seg	90 psi
AT-2502T	Redondo 10,4mm	1/4" (F)	3.500 BPM	1,6 kg	8,2 joules	67 mm	0,25 pcs ou 7,08 l/seg	90 psi

CÓDIGO	BASE	EIXO	ENTRADA DE AR	VELOCIDADE	POTÊNCIA	PESO	CONS. DE AR INST.	PRESSÃO DE TRAB.
AT-872	7"	5/8"	1/4" (F)	2.500 rpm	1,3 HP	2,3 kg	0,33 pcs ou 9,45 l/seg	90 psi
AT-7079	7"	5/8"	1/4" (F)	2.500 rpm	0,6 HP	1,8 kg	0,58 pcs ou 16,51 l/seg	90 psi
AT-2090R	3"	5/8" e M14	1/4" (F)	4.500 rpm	1,0 HP	1,53 kg	0,46 pcs ou 12,98 l/seg	90 psi
AT-2090RI	3"	5/8" e M14	1/4" (F)	4.500 rpm	1,0 HP	1,53 kg	0,46 pcs ou 12,98 l/seg	90 psi
AT-7040A	4"	M14	1/4" (F)	11.000 rpm	1,5 HP	2,1 kg	0,79 pcs ou 22,44 l/seg	90 psi
AT-7060A	4"	M14	1/4" (F)	10.000 rpm	2,5 HP	2,4 kg	0,83 pcs ou 23,56 l/seg	90 psi

CÓDIGO	ENTRADA DE AR	PESO	VELOCIDADE	CONS. DE AR INST.	PRESSÃO DE TRAB.
AT-6040	1/4" (F)	1,1 kg	-	0,42 pcs ou 11,79 l/seg	90 psi
AT-6042	1/4" (F)	1,2 kg	-	0,20 pcs ou 5,66 l/seg	90 psi
AT-6060	1/4" (F)	0,11 kg	3.400 BPM	0,04 pcs ou 1,18 l/seg	90 psi
AT-6100H	1/4" (F)	0,25 kg	13.000 BPM	0,02 pcs ou 0,50 l/seg	90 psi

TESOURA

AT-310



TESOURA DE PODA

AT-360



TESOURA PUNÇÃO

AT-6026

Aço: 1,5 mm
Alum: 2,0 mm



CABEÇA DA TESOURA

TP-70240



TP-6020



PUXADOR MARTELINHO DE OURO

ATDPP



FACA VIBRATÓRIA

AT-6014K

Facas: T6014-1A / T6014-3A / T6014-5A



DESPONTEADEIRAS

AT-6054

Fresa: 8 mm / 6 mm
Original: 6 mm



AT-6054K

Fresa: 8 mm / 6 mm



AT-6154

Fresa: 8 mm / 6 mm



TANQUES DE PINTURA

AS-1093

AS-1098

Com agitador pneumático



AS-1080A

Sem agitador



AS-1180A

Com Pistola SP 1007G
Sem agitador

- Acompanha:
- Mangueira ar: 8mm
 - Mangueira tinta: 10mm
 - Pistola e regulador de pressão do tanque



AS-1070

Com agitador manual



AS-1090

Com agitador pneumático



CÓDIGO	CAPACIDADE DE CORTE	ENTRADA DE AR	VELOCIDADE	PESO	CONS. DE AR INST.	PRESSÃO DE TRAB.	
AT-310	Aço:1.2 mm / Alum.:1.6mm	1/4" (F)	2.600bpm	1 kg	0,29 pcs ou 8,26 l/seg	90 psi	
AT-360	25m/m	1/4" (F)	-	0,7kg	0,073 l/disparo	90 psi	
AT-6026	Alum:2,0mm/Aço:1,5mm	1/4" (F)	3.500 rpm	0,9 kg	0,38 pcs ou 10,85 l/seg	90 psi	
CÓDIGO	CAPACIDADE DE CORTE						
TP70240	Aço:1.2 mm / Alumínio:1.6mm						
TP-6020	CABEÇA DE TESOURA						
CÓDIGO	BASE	ENTRADA DE AR	FORÇA DE OPERAÇÃO	PESO	CONS. DE AR INST.	PRESSÃO DE TRAB.	
ATDPP	3", 4" e 6"	1/4" (F)	1,36 kgfm	3,36 kg	0,23 pcs ou 6,6 l/seg	90 psi	
CÓDIGO	ENTRADA DE AR	PESO	VELOCIDADE	CONS. DE AR INST.		PRESSÃO DE TRAB.	
AT-6014K	1/4" (F)	1,3 kg	22.000 Oscilações/Min.	0,47 pcs ou 13,21 l/seg		90 psi	
AT-6054	1/4" (F)	1,2 kg	1.800 rpm	0,63 pcs ou 17,92 l/seg		90 psi	
AT-6054K	1/4" (F)	1,2 kg	1.800 rpm	0,63 pcs ou 17,92 l/seg		90 psi	
AT-6154	1/4" (F)	2,14 kg	1.800 rpm	0,30 pcs ou 8,49 l/seg		90 psi	
CÓDIGO	MODELO	SISTEMA	CAPACIDADE	BICO	ENTRADA DE AR	CONS. DE AR INST.	PRESSÃO DE TRAB.
AS-1093	Tanque Pintura	Com Agitador pneumático	30 litros	-	1/4" (M)	-	5 a 30 psi
AS-1098	Tanque Pintura	Com Agitador pneumático	80 litros	-	1/4" (M)	-	5 a 30 psi
AS-1080A	Tanque Pintura	-	10 litros	-	1/4" (M)	-	5 a 30 psi
AS-1180A	Tanque Pintura	Alta Produção	10 litros	1,3 mm	1/4" (M)	0,13 pcs ou 3,77 l/seg	5 a 30 psi
AS-1070	Tanque Pintura	Com Agitador manual	20 litros	-	1/4" (M)	-	5 a 30 psi
AS-1090	Tanque Pintura	Com Agitador pneumático	20 litros	-	1/4" (M)	-	5 a 30 psi

FILTRO REGULADOR LUBRIFICADOR



CÓDIGO	TFRL61	TFRL634GC	TFRL412GC	TFRL412	TFRL12	TFRL38	TFRL14
CÓDIGO NOVO	GFC60-25-MF3-WG	GFC60-20-MF3-WG	GC40-15MF3-WG	GFC400-15-MF3-WG	GFC300-15-F3-WG	GFC300-10-F3-WG	GFC200-08-F3-WG
Conexão BSPP	1"	3/4"	1/2"	1/2"	1/2"	3/8"	1/4"
Elem. Filtrante	40	40	40	5	5	5	5
Dreno	manual	manual	manual	manual	manual	manual	manual
Vazão	9.000 l/min	9.000 l/min	4.200 l/min	4.200 l/min	3.178 l/min	2.539 l/min	910 l/min
Pres. Trab.	22,5 a 135 psi	22,5 a 135 psi	22,5 a 135 psi	22,5 a 135 psi	22,5 a 135 psi	22,5 a 135 psi	22,5 a 135 psi
Opcional	Dreno Automático	Dreno Automático	Dreno Automático	Dreno Automático	Dreno Automático	Dreno Automático	-

OPCIONAL: ELEMENTO FILTRANTE SINTERIZADO

FILTRO REGULADOR



CÓDIGO	TFR61	TFR634	TFR412	TFR12	TFR38	TFR14
CÓDIGO NOVO	GFR600-25-F3-WG	GFR600-20-F3-WG	GFR400-15-MF3-MG	GFR300-15-F3-WG	GFR300-10-F3-WG	GFR200-08-F3-WG
Conexão BSPP	1"	3/4"	1/2"	1/2"	3/8"	1/4"
Elem. Filtrante	40	40	40	5	5	5
Dreno	manual	manual	manual	manual	manual	manual
Vazão	10.000 l/min	10.000 l/min	4.900 l/min	4.500 l/min	3.600 l/min	1.100 l/min
Pres. Trab.	22,5 a 135 psi	22,5 a 135 psi	22,5 a 135 psi	22,5 a 135 psi	22,5 a 135 psi	22,5 a 135 psi
Opcional	Dreno Automático	Dreno Automático	Dreno Automático	Dreno Automático	Dreno Automático	-

FILTRO



CÓDIGO	TF61	TF634	TF412	TF12	TF38	TF14
CÓDIGO NOVO	GF600-25-M-W-G	GF600-20-M-W-G	GF400-15-M-W-G	GF300-15-W-G	GF300-10-W-G	GF200-08-W-G
Conexão BSPP	1"	3/4"	1/2"	1/2"	3/8"	1/4"
Elem. Filtrante	40	40	40	5	5	5
Dreno	manual	manual	manual	manual	manual	manual
Vazão	10.000 l/min	10.000 l/min	7.000 l/min	4.500 l/min	3.600 l/min	1.100 l/min
Pres. Trab.	22,5 a 135 psi	22,5 a 135 psi	22,5 a 135 psi	22,5 a 135 psi	22,5 a 135 psi	22,5 a 135 psi
Opcional	Dreno Automático	Dreno Automático	Dreno Automático	Dreno Automático	Dreno Automático	-

REGULADOR



CÓDIGO	TR61	TR634	TR412	TR12	TR38	TR14	TR214	Fr3
CÓDIGO NOVO	GR600-25-F3	GR600-20-F3	GR400-15-F3	GR300-15-F3	GR300-10-F3	GR200-08-F3	REGULADOR MINI 1/4"	Fr3
Conexão BSPP	1"	3/4"	1/2"	1/2"	3/8"	1/4"	1/4"	1/4"
Vazão	10.000 l/min	10.000 l/min	7.000 l/min	3.280 l/min	2.629 l/min	910 l/min	790 l/min	790 l/min
Pres. Trab.	22,5 a 135 psi	22,5 a 135 psi	22,5 a 135 psi	22,5 a 135 psi	22,5 a 135 psi	22,5 a 135 psi	22,5 a 135 psi	22,5 a 135 psi

FILTRO



CÓDIGO	FRCP14
Filtro	Coalescente
Conexão	1/4" NPT
Elem. Filtrante	grau 6 (0,3 mm)
Dreno	manual
Vazão (7 bar)	450 l/min (16 PCM)
Pres. Trab.	30 a 175 psi (Dreno Autom.) 0 a 250 psi (Dreno Manual)
Opcional	Dreno Automático

PURGADOR



CÓDIGO	TA400
CÓDIGO NOVO	ADW400-15-G
Conexão BSPP	1/2"
Dreno	Automático
Pres. Trab.	150 psi

LUBRIFICADOR



TL412 GL400-15-G	TL12 GL300-15-G	TL38 GL300-10-G	TL14 GL200-08-G	GL600-20	GL600-25-G
---------------------	--------------------	--------------------	--------------------	----------	------------

CÓDIGO	CÓDIGO NOVO	Conexão BSPP	Vazão	Pres. Trab.
TL412	GL400-15-G	1/2"	7.000 l/min	22,5 a 135 psi
TL12	GL300-15-G	1/2"	4.800 l/min	22,5 a 135 psi
TL38	GL300-10-G	3/8"	3.840 l/min	22,5 a 135 psi
TL14	GL200-08-G	1/4"	1.150 l/min	22,5 a 135 psi
-	GL600-20	3/4"	10.000 l/min	22,5 a 135 psi
-	GL600-25	1"	10.000 l/min	22,5 a 135 psi

CHAVE COMBINADA DE APERTO RÁPIDO

CÓDIGO	MEDIDA	CÓDIGO	MEDIDA
H 111	8 mm	H 119	16 mm
H 112	9 mm	H 11A	17 mm
H 113	10 mm	H 11B	18 mm
H 114	11 mm	H 11C	19 mm
H 115	12 mm	H 11D	3/8"
H 116	13 mm	H 11E	1/2"
H 117	14 mm	H 11F	5/8"
H 118	15 mm	H 11G	3/4"



CHAVE CATRACA

- BS001
- BS002
- BS003

Chave catraca manual
- Precisão no aperto



CHAVE SUPER IMPACTO

- H 221

- Cromo vanádio
- Alta resistência e durabilidade
- Acabamento polido
- Reduz o tempo de serviço



CÓDIGO	MODELO	TAMANHO	ENCAIXE	QT. PONTEIRAS
BS001	Chave Catraca Manual	140 x 30 mm	1/8"	-
BS002	Chave Catraca Manual	200 x 35 mm	3/8"	-
BS003	Chave Catraca Manual	250 x 45 mm	1/2"	-
H 221	Chave Super Impacto	160 mm	8 mm	4

CHAVE CATRACA

- H 222
- H 223



- Deslizante
- Silenciosa
- Acionamento com pequeno giro



CHAVE CATRACA MINI

- H 231



- Alta robustez



MARTELO EM POLIURETANO

- M 400
- M 800



- Absorve o choque
- Silencioso
- Não marca a superfície
- Estrutura inter. metálica
- Não produz faísca

CÓDIGO	MODELO	TAMANHO	ENCAIXE	QT. PONTEIRAS	QT. SOQUETES	MEDIDA SOQUETE
H 222	Chave Catraca Longa	255 mm	1/4"	6	-	-
H 223	Chave Catraca Curta	170 mm	1/4"	6	-	-
H 231	Chave Catraca Mini	102 mm	1/4"	10	6	6, 8, 9, 10, 12, 13 mm

CÓDIGO	TAMANHO	PESO
M 400	37 mm	370g
M 800	50 mm	800g

ÓLEO MINERAL
AO-1000



Caixa com 12 litros

BALANCIM
AA-2003
AA-2004
AA-2007



AA-2019



SISTEMA DE REFRIGERAÇÃO
AA-9001



CALIBRADOR DE PNEU
60G
AA-6003
AA-6006
AA-6008



VENTOSA
S-001



Kit

S-002

ASPIRADOR
AA-5005

ASPIRADOR COM SACO COLETOR DE PÓ
 Consumo Intermitente: 10 pcm



MOLA P/ MARTELETE
AT-2001



MANDRIL RÁPIDO
AT-2002
 PARA MARTELETE



BASES PARA LIXADEIRAS
PC5P
PC6P
PA5VCP
PB6VCP



PONTEIRAS
AT-2003H
AT-2003R



AT-2303H **AT-2304H** **AT-2307D** **TP-2001** **TP-2003** **TP-2005** **TP-2007** **TP-2010** **TP-2011** **TP-2502T-2A** **TP-2503**
TP-2002 **TP-2004** **TP-2006** **TP-2008** **TP-2502T-2B**



Ponteira para Rebite Maciço até 1/2"

CÓDIGO	CARACTERÍSTICA
AO-1000	Não detergente / Viscosidade SAE 10

CÓDIGO	CAPACIDADE	CABO DE AÇO	DIÂMETRO	PESO
AA-2003	0,6 a 1,5 kg	1,5 m de cabo	2,5 mm Ø	0,52 kg
AA-2004	1,5 a 3,0 kg	1,5 m de cabo	2,5 mm Ø	0,76 kg
AA-2007	3,0 a 5,0 kg	1,5 m de cabo	3,2 mm Ø	0,81 kg
AA-2019	5,0 a 9,0 kg	1,5 m de cabo	4,0 mm Ø	3,76 kg

CÓDIGO	PARA
AA-9001	AT 7078A / AT 7041A

CÓDIGO	PRESSÃO DE TRABALHO
60G	140 psi (Veículos Pesados)
AA-6003	200 psi (Veículos Pesados)
AA-6006	210 psi (Veículos Pesados)
AA-6008	140 psi (Veículos Leves)

CÓDIGO	CAPACIDADE	ACESSÓRIO
S-001	70 kg	Esticador com Catraca
S-002	40 kg	

CÓDIGO	AA-5005
ENTRADA DE AR	1/4" (F)
PESO	0,78 kg
VELOCIDADE	-
CONS. DE AR INST.	0,23 pcs ou 6,60 l/seg
PRESSÃO DE TRAB.	90 psi

CÓDIGO	ACESSÓRIOS PARA MARTELETES
AT-2001	Mola AT-2020R e AT-2020H / AT-190S / AT-2502T
AT-2002	Mandrill Rápido AT-2020R e AT-2020H/AT-190S/AT-2502T

CÓDIGO	BASE	PARA LIXADEIRA
PC5P	5" com velcro	AT-7015P / AT-7005I / AT-7705I
PC6P	6" com velcro	AT-7015P / AT-7006I / AT-7706I
PA5VCP	5" com velcro perfurada	AT-7005 IDC / AT-7705 IDC
PB6VCP	6" com velcro perfurada	AT-7006 IDC / AT-7706 IDC

CÓDIGO	MODELO	PARA MÁQUINA	ENCAIXE
AT-2003 H	Cinzel/Talh. c/chamfro/Talh. em V/Talh.	AT-2020H	Hexagonal
AT-2003 R	Cinzel/Talh. c/chamfro/Talh. em V/Talh.	AT-2020R/AT-190S / AT-2502T	Redondo
AT-2303 H	Ponteira	AT-2104H	Hexagonal
AT-2304 H	Talhadeira	AT-2104H	Hexagonal
AT-2307 D	Ponteira p/ Rebite Maciço	AT-2020R/AT-190S / AT-2502T	Redondo
TP-2001	Ponteira / Cinzel	AT-2020H	Hexagonal
TP-2002	Ponteira / Cinzel	AT-2020R/AT-190S / AT-2502T	Redondo
TP-2003	Talhadeira c/ Chanfro	AT-2020H	Hexagonal
TP-2004	Talhadeira c/ Chanfro	AT-2020R/AT-190S / AT-2502T	Redondo
TP-2005	Talhadeira em V p/ Corte	AT-2020H	Hexagonal
TP-2006	Talhadeira em V p/ Corte	AT-2020R/AT-190S / AT-2502T	Redondo
TP-2007	Talhadeira	AT-2020H	Hexagonal
TP-2008	Talhadeira	AT-2020R/AT-190S / AT-2502T	Redondo
TP-2010	Ponteira Longa / Cinzel	AT-2020R/AT-190S / AT-2502T	Redondo
TP-2011	Talhadeira Longa	AT-2020H	Hexagonal
TP-2503	Talhadeira	AT-2502	Quadrado
TP-2502T-2A	Talhadeira longa	AT-2020R/AT-190S / AT-2502T	Redondo
TP-2502T-2B	Ponteira longa	AT-2020R/AT-190S / AT-2502T	Redondo

LÂMINA DE SERRA

- TP-6011A
- TP-6011C
- TP-6011B



ADAPTADOR

- QC-3A1
- QC-3B



CONECTOR

- AR-3010



REGULADOR

- AR-3020



- R-2000



PUNHO

- TP-4015



DISCO CORTE

- TP-6027-34



APAGADOR

- TP-6034A-34



FRESA PARA DESPONTEADEIRA

- TP-6051-41
- TP-6054-40
- TP-6054-40B



JOGO DE AGULHAS

- TP-2229
- TP-2266
- TP-2319
- TP-2328
- TP-2414

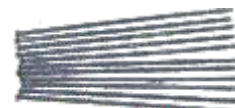

PINÇA

- TP-3170B-24A
- TP-3170B-24B
- TP-3170B-24C
- TP-7032C 4
- TP-7033A 4
- TP-7033C 4
- TP-7032A 4
- TP-7033D 4



ADAPTADOR PINÇA

- TP-7033A
- TP-7033B



MANDRIL

- TP-4001
- TP-4007
- TP-4017
- TP-4020



BASE P/ LIXA

- TP-7012



- TP-7012B

Base de 5"



CÓDIGO	LÂMINA DE SERRA	APLICAÇÃO
TP-6011A	24 Dentes	Alumínio / Plástico
TP-6011B	32 Dentes	Aço / Ferro
TP-6011C	18 Dentes	Madeira

CÓDIGO	ADAPTADOR	CONEXÃO
QC-3A1	3 vias	3/8" para 3/8"
QC-3B	3 vias	1/4" para 1/4"

CÓDIGO	CONECTOR DE AR
AR-3010	1/4" NPT Giratório

CÓDIGO	REGULADOR DE AR
AR-3020	1/4" NPT Giratório
R-2000	1/4"

CÓDIGO	TIPO PISTOLA PARA
TP-4015	AT 4015 / AT 4050

CÓDIGO	DISCO DE CORTE PARA
TP-6027-34	AT-6027 (3" x 1,8 mm)/AT-250

CÓDIGO	APLICAÇÃO
TP-6034A-34	Removedor de Adesivo

CÓDIGO	MEDIDA DA FRESA	PARA FRESADORA
TP-6051-41	8mm x 50mm	AT 6051
TP-6054-40	8mm x 45mm	AT 6054 / AT 6154
TP-6054-40B	6,5mm x 45mm	AT 6054 / AT 6154

CÓDIGO	QUANTIDADE DE PEÇAS	DESINCRUSTADOR
TP-2229	29 de 2mm	AT-2505 / AT 2500
TP-2266	66 de 2mm	AT-2503
TP-2319	19 de 3mm	AT-2500 / AT-2505 / AT-2680N
TP-2328	28 de 3mm	AT-2503
TP-2414	14 de 4mm	AT-2503

CÓDIGO	ENCAIXE	MÁQUINA
TP-3170B-24A	1/8"	AT 3170/ AT 3170CT
TP-3170B-24B	3 mm	AT 3170/ AT 3170CT
TP-3170B-24C	2,4 mm	AT 3170/ AT 3170CT
TP-7032A 4	1/8"	AT 7032 D
TP-7032C 4	1/4"	AT 7032 D
TP-7033A 4	1/8"	AT 7033/ AT 7033L/ AT 7333M/ AT 7333L/ AT 7234/ AT 120/ AT 200/ AT 200L/ AT 1070
TP-7033C 4	1/4"	AT 7033/ AT 7033L/ AT 7333M/ AT 7333L/ AT 7234/ AT 120/ AT 200/ AT 200L/ AT 1070
TP-7033D 4	6 mm	AT 7033/ AT 7033L/ AT 7333M/ AT 7333L/ AT 7234/ AT 120/ AT 200/ AT 200L/ AT 1070

CÓDIGO	PINÇA	RETÍFICA
TP-7033A	1/4" x 1/8"	AT 7033 / AT 7033L / AT 7333M / AT 7333L / AT 7234
TP-7033B	1/4" x 3mm	AT 7033 / AT 7033L / AT 7333M / AT 7333L / AT 7234

CÓDIGO	MANDRIL COM CHAVE	MANDRIL RÁPIDO	ROSCA
TP-4001	1,0 à 10 mm	-	3/8" 24 fios/pol
TP-4007	1,0 à 13 mm	-	3/8" 24 fios/pol
TP-4017	-	1,0 à 10 mm	3/8" 24 fios/pol
TP-4020	-	1,0 à 13 mm	3/8" 24 fios/pol

CÓDIGO	BASE PARA LIXAS	LIXADEIRAS
TP-7012	3", 4 1/2" e 5 1/2"	AT-7012 / AT-7113/AT-608/AT-7112CT
TP-7012B	5"	AT-7012 / AT-7113/AT-608/AT-7112CT

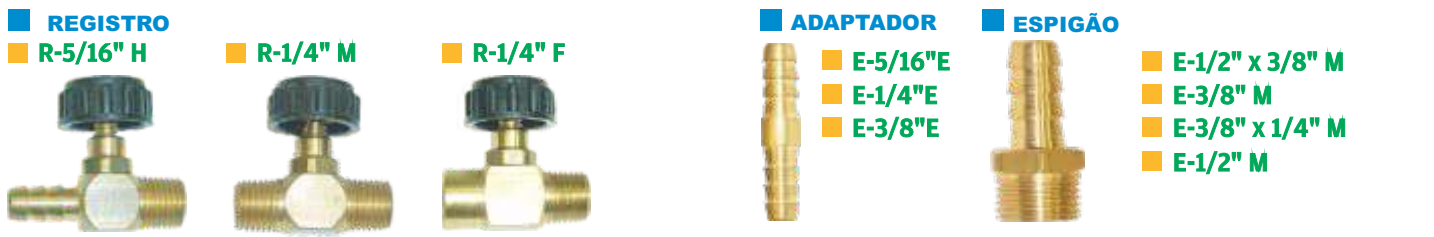

CÓDIGO	FACA LÂMINA
TP 6014-1A	57 mm
TP 6014-1B	90 mm
TP 6014-2A	18 mm
TP 6014-2B	36 mm
TP 6014-2D	90 mm
TP 6014-3A	30 mm
TP 6014-5A	35 mm
TP 6014-8A	24 mm

CÓDIGO	MODELO
AA-3020K	Reto com Gancho

CÓDIGO	PESO	PRESSÃO	ENTRADA DE AR
AA-3012	160 g	10 bar	1/4"
AA-3030	220 g	10 bar	1/4"

CÓDIGO	LIXADEIRA	SISTEMA	ROSCA
TP-7012A	AT 7012 e AT 7113	Avos® Norton	Macho 5/8"
TP-7012R	AT 7012 e AT 7113	Roloc® 3M / Speed Lock® Norton	-
TP-7079	Politriz AT 7079	-	M14

CÓDIGO	REGISTRO		
R-5/16" H	Macho 1/4" NPT x Adaptador Escamado 5/16"		
R-1/4" M	Macho 1/4" NPT x Macho 1/4" NPT		
R-1/4" F	Macho 1/4" NPT x Fêmea 1/4" NPT		

CÓDIGO	PROTECTOR DO DISCO	CÓDIGO	MINI LUBRIFICADOR
TP-7012G	AT 7012G	AA 3041	1/4"
TP-7037G	AT 7037		
TP-7041G	AT 7041		

CÓDIGO	MODELO	MANGUEIRA	ROSCA MACHO
E-5/16"E	Adaptador Escamado (Emenda)	5/16"	-
E-1/4"E	Adaptador Escamado (Emenda)	1/4"	-
E-3/8"E	Adaptador Escamado (Emenda)	3/8"	-
E-1/2" x 3/8"M	Espigão Escamado	1/2"	3/8" NPT
E-3/8" M	Espigão Escamado	3/8"	3/8" NPT
E-3/8" x 1/4"M	Espigão Escamado	3/8"	1/4" NPT
E-1/2"M	Espigão Escamado	1/2"	1/2" NPT

CÓDIGO	SEPARADOR	PRESSÃO MÁXIMA
AA 2002	Água/Óleo p/ Pistola Pintura	70 Lbs.

CÓDIGO	KIT DE LIMPEZA
RS 1012	PISTOLA DE PINTURA

CÓDIGO	ROSCA	KG	DIÂMETRO
MAND-40	1/8"	10	1 1/2"
MAND-50A	1/4"	14	2"
MAND-63	1/4"	10	2 1/2"

ENGATE E CONECTOR - VAZÃO DE 1/4"

- M-1 ■ M-10 ■ H-1 ■ H-10
■ M-2 ■ M-20 ■ H-2 ■ H-20
■ M-3 ■ M-30 ■ F-1 ■ F-10 ■ H-3 ■ H-30
■ F-2 ■ F-20



ENGATE E CONECTOR - VAZÃO DE 5mm

- S-5F ■ S-5M ■ P-5F ■ P-5M



ENGATE E CONECTOR - VAZÃO DE 1/2"

- GS-F4A ■ GS-M4A ■ SH-4A ■ GP-M4A ■ PF-4A ■ PH-4A



ENGATE E CONECTOR - VAZÃO DE 1/2"

- PGSF4A ■ PGSM4A ■ PPF4A ■ PPH4A ■ PPM4A ■ PSH4A



ENGATE E CONECTOR-VAZÃO DE 1/4"

- AP-1/2F ■ AP-1/2M ■ AP-3/8M



CARRETEL DE MANGUEIRA RETORNÁVEL

- AA-2005



- AA-2112



- AA-2113



CÓDIGO	MODELO	ENCAIXE	VAZÃO
M-1	Engate Rápido Macho	1/4" NPT	1/4"
M-2	Engate Rápido Macho	3/8" NPT	1/4"
M-3	Engate Rápido Macho	1/2" NPT	1/4"
M-10	Conector Macho	1/4" NPT	1/4"
M-20	Conector Macho	3/8" NPT	1/4"
M-30	Conector Macho	1/2" NPT	1/4"
F-1	Engate Rápido Fêmea	1/4" NPT	1/4"
F-2	Engate Rápido Fêmea	3/8" NPT	1/4"
F-10	Conector Fêmea	1/4" NPT	1/4"
F-20	Conector Fêmea	3/8" NPT	1/4"
H-1	Engate Rápido c/ Adap. Escamado	6,0 mm	1/4"
H-2	Engate Rápido c/ Adap. Escamado	8,0 mm	1/4"
H-3	Engate Rápido c/ Adap. Escamado	10,0 mm	1/4"
H-10	Conector com Adap. Escamado	6,0 mm	1/4"
H-20	Conector com Adap. Escamado	8,0 mm	1/4"
H-30	Conector com Adap. Escamado	10,0 mm	1/4"
AP-1/2F	Conector Fêmea	1/2" NPT	1/4"
AP-1/2M	Conector Rosqueado Macho	1/2" NPT	1/4"
AP-3/8M	Conector Macho	3/8" NPT	1/4"
GS-F4A	Engate Rápido Fêmea	1/2" NPT	1/2"
GS-M4A	Engate Rápido Macho	1/2" NPT	1/2"
SH-4A	Engate Rápido c/ Adap. Escamado	1/2" NPT	1/2"
GP-M4A	Conector Macho	1/2" NPT	1/2"
P-F4A	Conector Fêmea	1/2" NPT	1/2"
P-H4A	Conector com Adap. Escamado	1/2" NPT	1/2"

CÓDIGO	MODELO	ENCAIXE	VAZÃO
PGSF4A	Engate Rápido Fêmea	1/2" NPT	1/2"
PGSM4A	Engate Rápido Macho	1/2" NPT	1/2"
PPF4A	Conector Fêmea	1/2" NPT	1/2"
PPH4A	Conector c/ Adap. Escamado	1/2" NPT	1/2"
PPM4A	Conector Macho	1/2"NPT	1/2"
PSH4A	Engate Rápido c/ Adap. Escamado	1/2" NPT	1/2"
S-5F	Mini Engate Rápido Fêmea	1/4" BSP	5 mm
S-5M	Mini Engate Rápido Macho	1/4"BSP	5 mm
P-5F	Mini Conector Fêmea	1/4"BSP	5 mm
P-5M	Mini Conector Macho	1/4"BSP	5 mm

CÓDIGO	MANGUEIRA	TERMINAL
AA-2005	5mm (int) x 8mm (ext) x 12m (compr.)	Roscado 1/4" NPT
AA-2112	8,5mm (int) x 12,5mm (ext) x 30m (compr.)	Roscado 1/4" NPT
AA-2113	9,5mm (int) x 13,5mm (ext) x 20m (compr.)	com engate e conector

MANGUEIRA PARA AR COMPRIMIDO

■ AA-1026



PVC

- AA-5810
- AA-5810-1
- AA-6925
- AA-6925-1
- AA-6950
- AA-6950-1
- AA-81225
- AA-81225-1
- AA-81250

■ AA-81250-1
■ AA-91225



PU

CÓDIGO	MANG.	INTERNO	EXTERNO	COMPR.	TERMINAL	ENGATE	COR
AA-1026	PVC	9,5 mm	15,5 mm	15,0 m	Rosca 1/4" NPT	-	Azul
AA-5810	PU	5 mm	8 mm	7,5 m	Rosca 1/4" NPT	F1 + F10	Azul
AA-5810-1	PU	5 mm	8 mm	7,5 m	Rosca 1/4" NPT	-	Azul
AA-6925	PU	6 mm	9 mm	7,5 m	Rosca 1/4" NPT	F1 + F10	Laranja
AA-6925-1	PU	6 mm	9 mm	7,5 m	Rosca 1/4" NPT	-	Laranja/Azul
AA-6950	PU	6 mm	9 mm	15 m	Rosca 1/4" NPT	F1 + F10	Laranja
AA-6950-1	PU	6 mm	9 mm	15 m	Rosca 1/4" NPT	-	Laranja
AA-81225	PU	8 mm	12 mm	10 m	Rosca 1/4" NPT	F1 + F10	Azul
AA-81225-1	PU	8 mm	12 mm	10 m	Rosca 1/4" NPT	-	Azul
AA-81250	PU	8 mm	12 mm	15 m	Rosca 1/4" NPT	F1 + F10	Azul
AA-81250-1	PU	8 mm	12 mm	15 m	Rosca 1/4" NPT	-	Azul
AA-91225	PU	9 mm	12 mm	7,5 m	Rosca 1/4" NPT	-	Azul

JOGO DE SOQUETES DE IMPACTO

■ IS-004

■ IS-011

■ IS-4003



MODELO	ENCAIXE QUADRADO	MATERIAL	TIPO	SEXTAVADO (mm / Pol.)
IS-004	1"	Cr-Mo	LONGO	22, 27, 38, 41
IS-011	1"	Cr-Mo	LONGO	22, 24, 27, 30, 32, 33, 34, 36, 38, 41, 46
IS-4003	1/2"	Cr-Mo	CURTO	10, 11, 12, 13, 14, 17, 19, 21, 22, 24

JUNÇÃO ARTICULADA

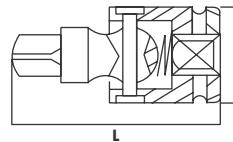

MODELO	ENCAIXE	MATERIAL	DIMENSÕES			ARTICULAÇÃO
			D (mm)	L (mm)	Peso (g)	
D03U-06M	3/8"	Cr-Mo	22	71	110	30°
D04U-08M	1/2"	Cr-Mo	25	75	150	30°

Obs.: Indicado para CHAVES CATRACA e CHAVES MANUAIS.

MODELO	ENCAIXE QUADRADO	MATERIAL	TIPO	SEXTAVADO (mm / Pol.)
IS-3001	3/8"	Cr-V	LONGO	8, 10, 11, 13, 14, 16, 17, 19
IS-3003	3/8"	Cr-V	CURTO	10, 11, 12, 13, 14, 15, 17, 19
IS-3004	3/8"	Cr-V	CURTO	5/16", 3/8", 7/16", 1/2", 9/16", 5/8", 11/16", 3/4"
IS-4001	1/2"	Cr-V	LONGO	10, 11, 12, 13, 14, 17, 19, 21, 22, 24
IS-4004	1/2"	Cr-V	CURTO	7/16", 1/2", 9/16", 5/8", 11/16", 3/4", 13/16", 7/8", 15/16", 1"
IS-4005	1/2"	Cr-Mo	CURTO	11, 12, 13, 14, 16, 17, 19, 21, 22
IS-4006	1/2"	Cr-Mo	CURTO	3/8", 7/16", 1/2", 9/16", 5/8", 11/16", 3/4", 3/16", 7/8"
IS-6003	3/4"	Cr-Mo	CURTO	26, 27, 29, 30, 32, 35, 36, 38
IS-6004	3/4"	Cr-Mo	CURTO	1", 1-1/16", 1-1/8", 1-1/4", 1-5/16", 1-3/8", 1-7/16", 1-1/2"



SOQUETE ALLEN DE IMPACTO

MODELO	ENCAIXE QUADRADO	MATERIAL	TIPO	SEXTAVADO (mm / Pol.)
JQ8004	1/2"	Cr-Mo	ALLEN	4
JQ8005	1/2"	Cr-Mo	ALLEN	5
JQ8006	1/2"	Cr-Mo	ALLEN	6
JQ8008	1/2"	Cr-Mo	ALLEN	8
JQ8010	1/2"	Cr-Mo	ALLEN	10
JQ8012	1/2"	Cr-Mo	ALLEN	12
JQ8014	1/2"	Cr-Mo	ALLEN	14
JQ8017	1/2"	Cr-Mo	ALLEN	17
JQ8019	1/2"	Cr-Mo	ALLEN	19
JQ8021	1/2"	Cr-Mo	ALLEN	21



SOQUETES DE IMPACTO

MODELO	ENCAIXE QUADRADO	SEXTAVADO mm/"	MATERIAL	DIMENSÕES				TIPO
				D1 (mm)	D2 (mm)	L (mm)	Peso (g)	
D031-06M	3/8"	6	Cr-Mo	10,8	19	32	40	CURTO
D031-07M	3/8"	7	Cr-Mo	12,1	19	32	40	
D031-08M	3/8"	8	Cr-Mo	13,5	19	32	40	
D031-09M	3/8"	9	Cr-Mo	14,6	19	32	40	
D031-10M	3/8"	10	Cr-Mo	15,9	19	32	40	
D031-11M	3/8"	11	Cr-Mo	17,2	19	32	41	
D031-12M	3/8"	12	Cr-Mo	18,4	19	32	43	
D031-13M	3/8"	13	Cr-Mo	19,6	22	32	56	
D031-14M	3/8"	14	Cr-Mo	20,9	22	32	60	
D031-17M	3/8"	17	Cr-Mo	24,6	22	32	76	
D031-19M	3/8"	19	Cr-Mo	27,1	22	32	85	
D032-06M	3/8"	3/8"	Cr-Mo	15,3	19	32	40	
D041-08M	1/2"	8	Cr-Mo	14,6	25	38	110	
D041-09M	1/2"	9	Cr-Mo	15,8	25	38	106	
D041-10M	1/2"	10	Cr-Mo	17,1	25	38	102	
D041-11M	1/2"	11	Cr-Mo	18,4	25	38	99	
D041-12M	1/2"	12	Cr-Mo	19,6	25	38	97	
D041-13M	1/2"	13	Cr-Mo	20,8	25	38	96	
D041-14M	1/2"	14	Cr-Mo	22,1	25	38	98	
D041-15M	1/2"	15	Cr-Mo	23,3	30	38	137	
D041-16M	1/2"	16	Cr-Mo	24,6	30	38	132	
D041-17M	1/2"	17	Cr-Mo	25,8	30	38	133	
D041-18M	1/2"	18	Cr-Mo	27,1	30	38	135	
D041-19M	1/2"	19	Cr-Mo	28,3	30	38	135	
D041-21M	1/2"	21	Cr-Mo	30,8	30	38	146	
D041-22M	1/2"	22	Cr-Mo	32,3	30	38	150	
D041-24M	1/2"	24	Cr-Mo	34,6	30	43	162	
D042-06M	1/2"	3/8"	Cr-Mo	16,5	25	38	104	
D042-08M	1/2"	1/2"	Cr-Mo	20,5	25	38	94	
D042-09M	1/2"	9/16"	Cr-Mo	22,4	25	38	96	
D042-12M	1/2"	3/4"	Cr-Mo	28,3	30	38	135	
D043-17M	1/2"	17	Cr-Mo	25,8	30	78	258	
D043-19M	1/2"	19	Cr-Mo	28,3	30	78	259	
D043-21M	1/2"	21	Cr-Mo	30,8	30	78	272	
D043-22M	1/2"	22	Cr-Mo	32,3	30	78	319	
D061-17M	3/4"	17	Cr-Mo	30,1	44	50	375	
D061-18M	3/4"	18	Cr-Mo	31,4	44	50	376	
D061-19M	3/4"	19	Cr-Mo	32,6	44	50	375	
D061-21M	3/4"	21	Cr-Mo	35,1	44	50	373	
D061-22M	3/4"	22	Cr-Mo	36,6	44	50	373	
D061-24M	3/4"	24	Cr-Mo	38,9	44	50	371	
D061-27M	3/4"	27	Cr-Mo	42,6	44	53	393	
D061-30M	3/4"	30	Cr-Mo	46,4	44	53	420	
D061-32M	3/4"	32	Cr-Mo	48,9	44	56	468	
D061-33M	3/4"	33	Cr-Mo	50,6	44	56	488	

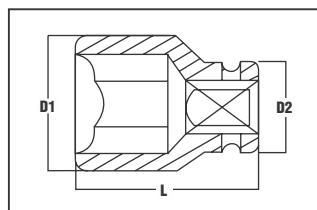

MODELO	ENCAIXE QUADRADO	SEXTAVADO mm/"	MATERIAL	DIMENSÕES				TIPO
				D1 (mm)	D2 (mm)	L (mm)	Peso (g)	
D063-22M	3/4"	22	Cr-Mo	36,6	44	90	642	LONGO
D063-24M	3/4"	24	Cr-Mo	38,9	44	90	637	
D063-27M	3/4"	27	Cr-Mo	42,6	44	90	632	
D063-30M	3/4"	30	Cr-Mo	46,4	44	90	679	
D063-32M	3/4"	32	Cr-Mo	48,9	44	90	736	
D063-33M	3/4"	33	Cr-Mo	50,6	44	90	771	
D081-21M	1"	21	Cr-Mo	38,1	54	58	665	CURTO
D081-22M	1"	22	Cr-Mo	39,6	54	58	664	
D081-24M	1"	24	Cr-Mo	41,9	54	60	662	
D081-27M	1"	27	Cr-Mo	45,6	54	61	656	
D081-30M	1"	30	Cr-Mo	49,4	54	61	670	
D081-32M	1"	32	Cr-Mo	51,9	54	58	673	
D081-33M	1"	33	Cr-Mo	53,6	54	60	674	
D082-17M	1"	1-1/16"	Cr-Mo	45,6	54	61	656	
D082-18M	1"	1-1/8"	Cr-Mo	47,5	54	61	658	
D082-20M	1"	1-1/4"	Cr-Mo	51,9	54	61	673	
D083-24M	1"	24	Cr-Mo	41,9	54	90	800	LONGO
D083-27M	1"	27	Cr-Mo	45,6	54	90	950	
D083-30M	1"	30	Cr-Mo	49,4	54	90	1020	
D083-32M	1"	32	Cr-Mo	51,9	54	90	1007	
D083-33M	1"	33	Cr-Mo	53,6	54	90	1008	
D093-65M	1 1/2"	65	Cr-Mo	97,8	80	102	3000	
D093-70M	1 1/2"	70	Cr-Mo	101,7	78	101,3	3150	CURTO
D093-75M	1 1/2"	75	Cr-Mo	105,5	78	104,2	3370	
D093-80M	1 1/2"	80	Cr-Mo	111,04	83,4	103,2	3760	
D093-85M	1 1/2"	85	Cr-Mo	108,9	84,5	110,2	4470	
D093-90M	1 1/2"	90	Cr-Mo	129	90,5	111,7	5290	
D093-95M	1 1/2"	95	Cr-Mo	132	90,5	110,5	5210	

CHAVE «T» DESLIZANTE - EXTENSOR «L» - EXTENSÃO DE IMPACTO

MODELO	DESCRIÇÃO	ENCAIXE QUADRADO	MATERIAL	COMPRIMENTO	PESO
HG001	Chave «T» Deslizante	1/2"	Cromo Vanádio	40 x 255 mm	0,34Kg
HG002	Chave «T» Deslizante	3/4"	Cromo Vanádio	65 x 500 mm	1,78Kg
HG003	Chave «T» Deslizante	1"	Cromo Vanádio	80 x 500 mm	2,54Kg
HG004	Cromo «T» Deslizante	1 1/2"	Cromo Vanádio	90 x 500 mm	3,08Kg
WG001	Extensor «L»	3/4"	Cromo Vanádio	100 x 450 mm	2,02Kg
WG002	Extensor «L»	1"	Cromo Vanádio	100 x 500 mm	3,62Kg
JG003	Extensão de Impacto	1/2"	Cromo Vanádio	255 mm	0,38Kg
JG005	Extensão de Impacto	3/4"	Cromo Vanádio	300 mm	1,14Kg
JG009	Extensão de Impacto	1"	Cromo Vanádio	400 mm	2,38Kg
JG012	Extensão de Impacto	1 1/2"	Cromo Vanádio	400 mm	6,16Kg

CHAVE «T» DESLIZANTE

EXTENSOR «L»

EXTENSÃO DE IMPACTO



ADAPTADOR DE IMPACTO



MODELO	ENCAIXE	MATERIAL	DIMENSÕES		
			D (mm)	L (mm)	Peso (g)
D03A-08M	3/8" x 1/2"	Cr-Mo	22	36	60
D06A-08M	3/4" x 1/2"	Cr-Mo	44	58	330
D08A-12M	1" x 3/4"	Cr-Mo	54	75	660
D08A-24M	1" x 1-1/2"	Cr-Mo	54	90	960
JT010	1" x 1-1/2"	Cr-Mo	73	87	134

EXTENSÃO DE IMPACTO



MODELO	ENCAIXE	MATERIAL	DIMENSÕES		
			D (mm)	L (mm)	Peso (g)
D03E-05M	3/8"	Cr-V	19	75	80
D03E-06M	3/8"	Cr-Mo	19	150	170
D04E-04M	1/2"	Cr-V	25	75	140
D04E-05M	1/2"	Cr-Mo	25	125	230
D06E-06M	3/4"	Cr-Mo	44	150	680
D08E-06M	1"	Cr-Mo	54	150	1200
D08E-08M	1"	Cr-Mo	54	200	1580

BITS / PONTEIRAS

Tipo Phillips



MODELO	ENCAIXE SEXTAVADO	MATERIAL	TIPO	TAMANHO DA PONTA	DIMENSÕES	
					DIÂMETRO (")	COMPR. (mm)
422600	1/4"	Cr-V	PHILLIPS	PH0	1/4"	65
422601	1/4"	Cr-V	PHILLIPS	PH1	1/4"	65
422602	1/4"	Cr-V	PHILLIPS	PH2	1/4"	65

Para as parafusadeiras AT4050/4060/4067/4068/4077/4078/4079/4053/4054

Tipo Adaptador



MODELO	ENCAIXE SEXTAVADO	MATERIAL	TIPO	TAMANHO DA PONTA	DIMENSÕES	
					DIÂMETRO (mm)	COMPR. (mm)
AD-6335B1	1/4"	Cr-V	ADAPTADOR	1/4"	7,5	35
AD-6376B1	1/4"	Cr-V	ADAPTADOR	1/4"	7,5	76
AD-63152B1	1/4"	Cr-V	ADAPTADOR	1/4"	7,5	150

Para todas as parafusadeiras

Tipo Extensão



MODELO	ENCAIXE SEXTAVADO	MATERIAL	TIPO	TAMANHO DA PONTA	DIMENSÕES	
					DIÂMETRO (")	COMPR. (mm)
BH-6102B1	1/4"	Cr-V	EXTENSÃO	1/4"	1/4"	102
BH-6152B1	1/4"	Cr-V	EXTENSÃO	1/4"	1/4"	152
BH-6203B1	1/4"	Cr-V	EXTENSÃO	1/4"	1/4"	203
BH-6254B1	1/4"	Cr-V	EXTENSÃO	1/4"	1/4"	254

Para todas as parafusadeiras

Tipo Allen



MODELO	ENCAIXE SEXTAVADO	MATERIAL	TIPO	TAMANHO DA PONTA	DIMENSÕES	
					DIÂMETRO (")	COMPR. (mm)
HX-2065F1	1/4"	Cr-V	ALLEN	2	1/4"	65
HX-3065F1	1/4"	Cr-V	ALLEN	3	1/4"	65
HX-4065F1	1/4"	Cr-V	ALLEN	4	1/4"	65
HX-5065F1	1/4"	Cr-V	ALLEN	5	1/4"	65
HX-6065F1	1/4"	Cr-V	ALLEN	6	1/4"	65

Para todas as parafusadeiras

Tipo Phillips



MODELO	ENCAIXE SEXTAVADO	MATERIAL	TIPO	TAMANHO DA PONTA	DIMENSÕES	
					DIÂMETRO (")	COMPR. (mm)
PH-13580	1/8"	Cr-V	PHILLIPS	PH2	1/8"	80

Para AT-4011 / AT-4010 OP / AT-4011 OP

Tipo Phillips



MODELO	ENCAIXE SEXTAVADO	MATERIAL	TIPO	TAMANHO DA PONTA	DIMENSÕES	
					DIÂMETRO (")	COMPR. (mm)
PH-14565F1	1/4"	Cr-V	PHILLIPS	PH1	1/4"	65
PH-245100F1	1/4"	Cr-V	PHILLIPS	PH2	1/4"	95
PH-245100F3	1/4"	Cr-V	PHILLIPS	PH2	1/4"	100
PH-245150F3	1/4"	Cr-V	PHILLIPS	PH2	1/4"	150

Para todas as parafusadeiras

Tipo Phillips



MODELO	ENCAIXE SEXTAVADO	MATERIAL	TIPO	TAMANHO DA PONTA	DIMENSÕES	
					DIÂMETRO (")	COMPR. (mm)
PH-25082F1	1/4"	Cr-V	PHILLIPS	PH2	1/4"	82
PH-24565F3	1/4"	Cr-V	PHILLIPS	PH2	1/4"	65

Para todas as parafusadeiras

Tipo Pozidriv



MODELO	ENCAIXE SEXTAVADO	MATERIAL	TIPO	TAMANHO DA PONTA	DIMENSÕES	
					DIÂMETRO (")	COMPR. (mm)
PZ-14749B1	1/4"	Cr-V	POZIDRIV	PZ1	3/16"	49
PZ-26349B1	1/4"	Cr-V	POZIDRIV	PZ2	1/4"	49
PZ-37949B1	1/4"	Cr-V	POZIDRIV	PZ3	1/4"	49
PZ-36049B1	1/4"	Cr-V	POZIDRIV	PZ2	1/4"	49

Para todas as parafusadeiras

Tipo Soquete



MODELO	ENCAIXE SEXTAVADO	MATERIAL	TIPO	TAMANHO DA PONTA	DIMENSÕES	
					DIÂMETRO (")	COMPR. (mm)
SN-1201555F3	1/4"	Cr-V	SOQUETE	12	1/4"	55
SN-1201565F3	1/4"	Cr-V	SOQUETE	12	1/4"	65
SN-1401555F3	1/4"	Cr-V	SOQUETE	14	1/4"	55
SN-1401565F3	1/4"	Cr-V	SOQUETE	14	1/4"	65

Para todas as parafusadeiras

Tipo Torx



MODELO	ENCAIXE SEXTAVADO	MATERIAL	TIPO	TAMANHO DA PONTA	DIMENSÕES	
					DIÂMETRO (")	COMPR. (mm)
TX-72516	1/4"	Cr-V	TORX	T7	1/4"	25
TX-82516	1/4"	Cr-V	TORX	T8	1/4"	25
TX-102516	1/4"	Cr-V	TORX	T10	1/4"	25
TX-152516	1/4"	Cr-V	TORX	T15	1/4"	25
TX-202516	1/4"	Cr-V	TORX	T25	1/4"	25
TX-252516	1/4"	Cr-V	TORX	T25	1/4"	25
TX-272516	1/4"	Cr-V	TORX	T27	1/4"	25
TX-302516	1/4"	Cr-V	TORX	T30	1/4"	25
TX-402516	1/4"	Cr-V	TORX	T40	1/4"	25

Para os extensores BH6102B1/BH6152B1/BH6203B1/BH6254B1

Tipo Torx



MODELO	ENCAIXE SEXTAVADO	MATERIAL	TIPO	TAMANHO DA PONTA	DIMENSÕES	
					DIÂMETRO (")	COMPR. (mm)
TX-104565F1	1/4"	Cr-V	TORX	T10	1/4"	65
TX-204565F1	1/4"	Cr-V	TORX	T20	1/4"	65
TX-274565F1	1/4"	Cr-V	TORX	T27	1/4"	65
TX-304565F1	1/4"	Cr-V	TORX	T30	1/4"	65

Para todas as parafusadeiras

Tipo Torx



MODELO	ENCAIXE SEXTAVADO	MATERIAL	TIPO	TAMANHO DA PONTA	DIMENSÕES	
					DIÂMETRO (")	COMPR. (mm)
TX-154565F1	1/4"	Cr-V	TORX	T15	1/4"	65
TX-254565F1	1/4"	Cr-V	TORX	T25	1/4"	65

Para todas as parafusadeiras



O MAIOR ESTOQUE DE PEÇAS DE REPOSIÇÃO DE FERRAMENTAS PNEUMÁTICAS.

Com mais de 20 mil itens em nosso portfólio de produtos, o Grupo PUMA possui uma ampla rede de assistências técnicas qualificadas para atender nossos clientes em todo o Brasil, além de um grande estoque de equipamentos pneumáticos, peças de reposição e acessórios garantindo agilidade no envio de produtos e segurança no processo de consertos e garantias.



☎ (41) 2169.9000

🌐 www.pumabrasil.com.br

📱 /pumaaircenter

Puma do Brasil Ltda

📍 Av. Maringó, 1284 | CEP : 83.324-442

Pínhais | Paraná

✉ geral@pumabrasil.com.br

PUMA